

FAB28LBL3 Neuheit

50` s RETRO STYLE – STAND – KÜHLSCHRANK, 60CM,
4**** GEFRIERFACH, SCHWARZ, LINKSANSCHLAG,
LIFE PLUS 0 °C - ZONE, ELEKTRONISCHE REGELUNG,
Multi Flow – UMLUFTKÜHLUNG,
ENERGIE-EFFIZIENZKLASSE **A+++**



Ästhetik / Bedienung

- 1 Tür, Türanschlag links
- 50` s Retro-Style Gerätetür, bombiert
- 50` s Retro-Style Innenausstattung
- Gerätegehäuse / Tür in Schwarz
- Türgriff / SMEG – Logo im Edelstahl-Design

Kühlteil

- Nutzinhalt Frischhaltefach: **223 l**
- Nutzinhalt **0°C – Zone** : **21 l**
- Nutzinhalt gesamt : **244 l**
- **Elektronische Temperaturregelung**
- Abtauautomatik
- **Multi Flow - Umluftkühlung**
- **1 Life Plus °C - Zone (nahe 0°C)**, Schublade mit transparentem Sichtfenster, rollengeführt
- **2 Flächenbündige LED - Innenlichtleisten**
- 1 Obst/Gemüse-Schublade mit transparentem Sichtfenster rollengeführt, **regelbare Luftfeuchte**
- 4 Abstellflächen aus Sicherheitsglas, davon 3 variabel höhenverstellbar
- Optischer/akustischer **Türalarm**

Innentür – Ausstattung

- 1 Türablage für Butter/Käse mit transparenter Klappabdeckung
- 2 Türablagen variabel einteilbar mit **Metall - Schutzreling**
- 1 Flaschenbord mit **Metall – Schutzreling**

Gefrierteil

- Nutzinhalt Gefrierfach: **** **26 l**

Technische Daten

- Energieeffizienzklasse **A+++** (auf einer Skala von **D bis A+++**)
- Spannung/Frequenz: **220-240V/50Hz ~**
- Energieverbrauch / Jahr: **139 kWh/a**
- Klimaklassen: **SN - T**
- Gefriervermögen: **2 kg/24h**
- Störlagerzeit: **12h**
- Geräuschemission: **38 dB(A) re 1Pw**
- 1 elektronisch gesteuerter **Inverter Kompressor** mit variabler Geschwindigkeit

Werte nach Verordnung (EU) 1060/2010

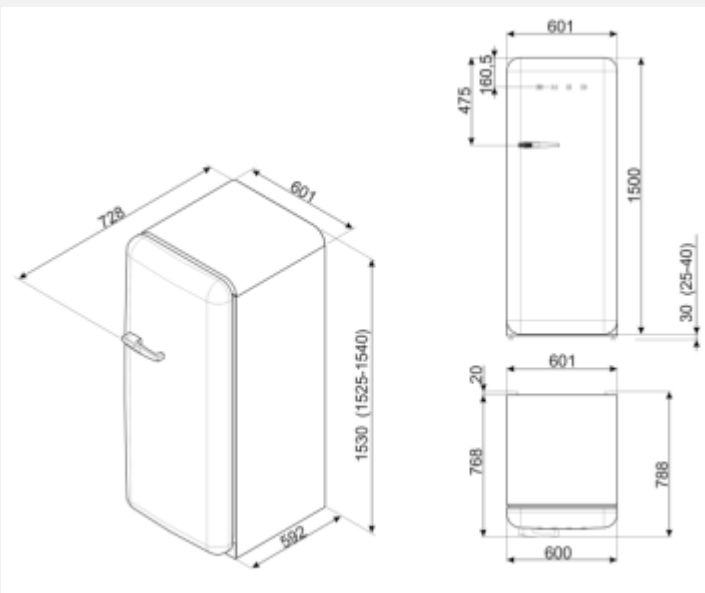

EAN13 : 8017709259211

Voraussichtliche Verfügbarkeit: 09/2018

Ersetzt Modell : FAB28LNE1

Erstellt am : 05.09.2018

FAB28LCR3 Neuheit

50` s RETRO STYLE – STAND – KÜHLSCHRANK, 60CM,
4**** GEFRIERFACH, CREME, LINKSANSCHLAG,
LIFE PLUS 0 °C - ZONE, ELEKTRONISCHE REGELUNG,
Multi Flow – UMLUFTKÜHLUNG,
ENERGIE-EFFIZIENZKLASSE **A+++**



Ästhetik / Bedienung

- 1 Tür, Türanschlag links
- 50` s Retro-Style Gerätetür, bombiert
- 50` s Retro-Style Innenausstattung
- Gerätegehäuse / Tür in Creme
- Türgriff / SMEG – Logo im Edelstahl-Design

Kühlteil

- Nutzinhalt Frischhaltefach: **223 l**
- Nutzinhalt **0°C – Zone** : **21 l**
- Nutzinhalt gesamt : **244 l**
- **Elektronische Temperaturregelung**
- Abtauautomatik
- **Multi Flow - Umluftkühlung**
- **1 Life Plus °C - Zone (nahe 0°C)**, Schublade mit transparentem Sichtfenster, rollengeführt
- **2 Flächenbündige LED - Innenlichtleisten**
- 1 Obst/Gemüse-Schublade mit transparentem Sichtfenster rollengeführt, **regelbare Luftfeuchte**
- 4 Abstellflächen aus Sicherheitsglas, davon **3 variabel höhenverstellbar**
- Optischer/akustischer **Türalarm**

Innentür – Ausstattung

- 1 Türablage für Butter/Käse mit transparenter Klappabdeckung
- 2 Türablagen variabel einteilbar mit **Metall - Schutzreling**
- 1 Flaschenbord mit **Metall – Schutzreling**

Gefrierteil

- Nutzinhalt Gefrierfach: **** **26 l**

Technische Daten

- Energieeffizienzklasse **A+++** (auf einer Skala von **D bis A+++**)
- Spannung/Frequenz: **220-240V/50Hz ~**
- Energieverbrauch / Jahr: **139 kWh/a**
- Klimaklassen: **SN - T**
- Gefriervermögen: **2 kg/24h**
- Störlagerzeit: **12h**
- Geräuschemission: **38 dB(A) re 1Pw**
- 1 elektronisch gesteuerter **Inverter Kompressor** mit variabler Geschwindigkeit

Werte nach Verordnung (EU) 1060/2010

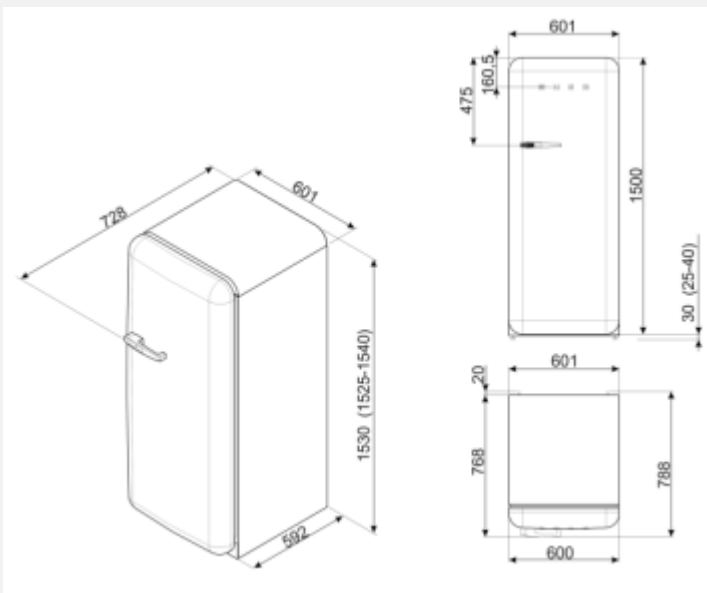

EAN13 : 8017709259136

Voraussichtliche Verfügbarkeit: 09/2018

Ersetzt Modell : FAB28LP1

Erstellt am : 05.09.2018

FAB28LDUJ3 Neuheit

50` s RETRO STYLE – STAND – KÜHLSCHRANK, 60CM,
 4**** GEFRIERFACH, UNION JACK, LINKSANSCHLAG,
LIFE PLUS 0 °C - ZONE, ELEKTRONISCHE REGELUNG,
Multi Flow – UMLUFTKÜHLUNG,
 ENERGIE-EFFIZIENZKLASSE **A+++**



Ästhetik / Bedienung

- 1 Tür, Türanschlag links
- 50` s Retro-Style Gerätetür, bombiert
- 50` s Retro-Style Innenausstattung
- Gerätegehäuse / Tür in Union Jack
- Türgriff / SMEG – Logo im Edelstahl-Design

Kühlteil

- Nutzinhalt Frischhaltefach: **223 l**
- Nutzinhalt **0°C – Zone** : **21 l**
- Nutzinhalt gesamt : **244 l**
- **Elektronische Temperaturregelung**
- Abtauautomatik
- **Multi Flow - Umluftkühlung**
- **1 Life Plus °C - Zone (nahe 0°C)**, Schublade mit transparentem Sichtfenster, rollengeführt
- **2 Flächenbündige LED - Innenlichtleisten**
- 1 Obst/Gemüse-Schublade mit transparentem Sichtfenster rollengeführt, **regelbare Luftfeuchte**
- 4 Abstellflächen aus Sicherheitsglas, davon 3 variabel höhenverstellbar
- Optischer/akustischer **Türalarm**

Innentür – Ausstattung

- 1 Türablage für Butter/Käse mit transparenter Klappabdeckung
- 2 Türablagen variabel einteilbar mit **Metall - Schutzreling**
- 1 Flaschenbord mit **Metall – Schutzreling**

Gefrierteil

- Nutzinhalt Gefrierfach: **** **26 l**

Technische Daten

- Energieeffizienzklasse **A+++** (auf einer Skala von **D bis A+++**)
- Spannung/Frequenz: **220-240V/50Hz ~**
- Energieverbrauch / Jahr: **139 kWh/a**
- Klimaklassen: **SN - T**
- Gefriervermögen: **2 kg/24h**
- Störlagerzeit: **12h**
- Geräuschemission: **38 dB(A) re 1Pw**
- 1 elektronisch gesteuerter **Inverter Kompressor** mit variabler Geschwindigkeit

Werte nach Verordnung (EU) 1060/2010

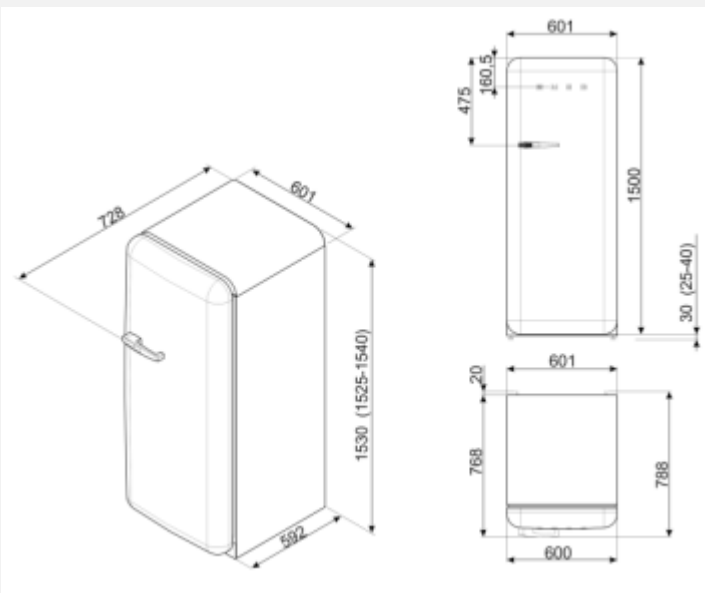

EAN13 : 8017709260804

Voraussichtliche Verfügbarkeit: 09/2018

Ersetzt Modell : FAB28LUJ1

Erstellt am : 05.09.2018

FAB28LOR3 Neuheit

50` s RETRO STYLE – STAND – KÜHLSCHRANK, 60CM,
4**** GEFRIERFACH, ORANGE, LINKSANSCHLAG,
LIFE PLUS 0 °C - ZONE, ELEKTRONISCHE REGELUNG,
Multi Flow – UMLUFTKÜHLUNG,
ENERGIE-EFFIZIENZKLASSE **A+++**



Ästhetik / Bedienung

- 1 Tür, Türanschlag links
- 50` s Retro-Style Gerätetür, bombiert
- 50` s Retro-Style Innenausstattung
- Gerätegehäuse / Tür in Orange
- Türgriff / SMEG – Logo im Edelstahl-Design

Kühlteil

- Nutzinhalt Frischhaltefach: **223 l**
- Nutzinhalt **0°C – Zone** : **21 l**
- Nutzinhalt gesamt : **244 l**
- **Elektronische Temperaturregelung**
- Abtauautomatik
- **Multi Flow - Umluftkühlung**
- **1 Life Plus °C - Zone (nahe 0°C)**, Schublade mit transparentem Sichtfenster, rollengeführt
- **2 Flächenbündige LED - Innenlichtleisten**
- 1 Obst/Gemüse-Schublade mit transparentem Sichtfenster rollengeführt, **regelbare Luftfeuchte**
- 4 Abstellflächen aus Sicherheitsglas, davon **3 variabel höhenverstellbar**
- Optischer/akustischer **Türalarm**

Innentür – Ausstattung

- 1 Türablage für Butter/Käse mit transparenter Klappabdeckung
- 2 Türablagen variabel einteilbar mit **Metall - Schutzreling**
- 1 Flaschenbord mit **Metall – Schutzreling**

Gefrierteil

- Nutzinhalt Gefrierfach: **** **26 l**

Technische Daten

- Energieeffizienzklasse **A+++** (auf einer Skala von **D bis A+++**)
- Spannung/Frequenz: **220-240V/50Hz ~**
- Energieverbrauch / Jahr: **139 kWh/a**
- Klimaklassen: **SN - T**
- Gefriervermögen: **2 kg/24h**
- Störlagerzeit: **12h**
- Geräuschemission: **38 dB(A) re 1Pw**
- 1 elektronisch gesteuerter **Inverter Kompressor** mit variabler Geschwindigkeit

Werte nach Verordnung (EU) 1060/2010

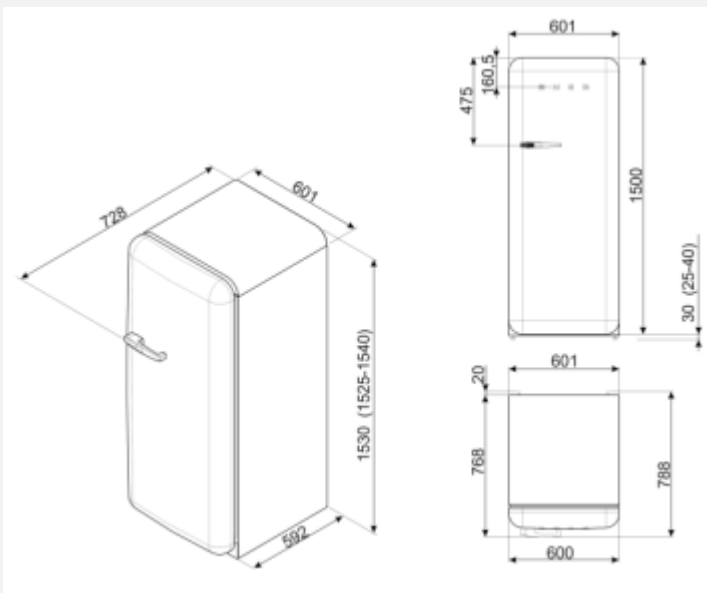

EAN13 : 8017709259303

Voraussichtliche Verfügbarkeit: 09/2018

Ersetzt Modell : FAB28LO1

Erstellt am : 05.09.2018

FAB28LPB3 Neuheit

50` s RETRO STYLE – STAND – KÜHLSCHRANK, 60CM, 4**** GEFRIERFACH, PASTELLBLAU, LINKSANSCHLAG, **LIFE PLUS 0 °C - ZONE, ELEKTRONISCHE REGELUNG, Multi Flow – UMLUFTKÜHLUNG**, ENERGIE-EFFIZIENZKLASSE **A+++**



Ästhetik / Bedienung

- 1 Tür, Türanschlag links
- 50` s Retro-Style Gerätetür, bombiert
- 50` s Retro-Style Innenausstattung
- Gerätegehäuse / Tür in Pastellblau
- Türgriff / SMEG – Logo im Edelstahl-Design

Kühlteil

- Nutzinhalt Frischhaltefach: **223 l**
- Nutzinhalt **0°C – Zone** : **21 l**
- Nutzinhalt gesamt : **244 l**
- **Elektronische Temperaturregelung**
- Abtauautomatik
- **Multi Flow - Umluftkühlung**
- **1 Life Plus °C - Zone (nahe 0°C)**, Schublade mit transparentem Sichtfenster, rollengeführt
- **2 Flächenbündige LED - Innenlichtleisten**
- 1 Obst/Gemüse-Schublade mit transparentem Sichtfenster rollengeführt, **regelbare Luftfeuchte**
- 4 Abstellflächen aus Sicherheitsglas, davon 3 variabel höhenverstellbar
- Optischer/akustischer **Türalarm**

Innentür – Ausstattung

- 1 Türablage für Butter/Käse mit transparenter Klappabdeckung
- 2 Türablagen variabel einteilbar mit **Metal - Schutzreling**
- 1 Flaschenbord mit **Metal – Schutzreling**

Gefrierteil

- Nutzinhalt Gefrierfach: **** **26 l**

Technische Daten

- Energieeffizienzklasse **A+++** (auf einer Skala von **D bis A+++**)
- Spannung/Frequenz: **220-240V/50Hz ~**
- Energieverbrauch / Jahr: **139 kWh/a**
- Klimaklassen: **SN - T**
- Gefriervermögen: **2 kg/24h**
- Störlagerzeit: **12h**
- Geräuschemission: **38 dB(A) re 1Pw**
- 1 elektronisch gesteuerter **Inverter Kompressor** mit variabler Geschwindigkeit

Werte nach Verordnung (EU) 1060/2010

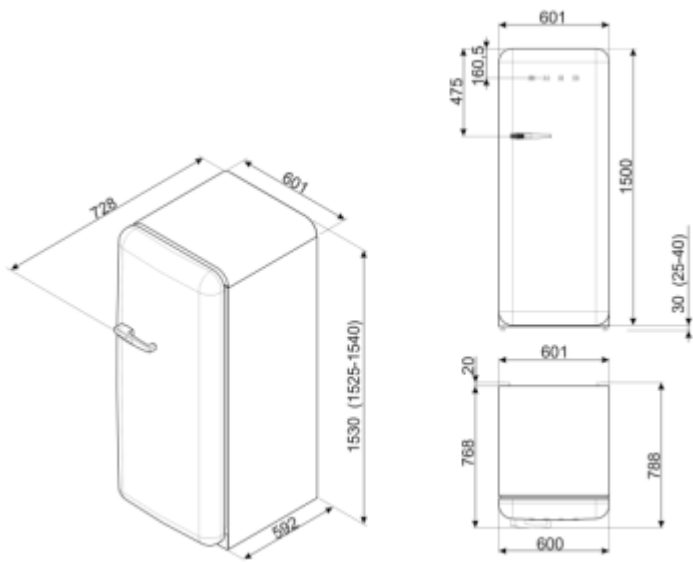

EAN13 : 8017709259259

Voraussichtliche Verfügbarkeit: 09/2018

Ersetzt Modell : FAB28LAZ1

Erstellt am : 05.09.2018

FAB28LPG3 Neuheit

50` s RETRO STYLE – STAND – KÜHLSCHRANK, 60CM,
4**** GEFRIERFACH, PASTELLGRÜN, LINKSANSCHLAG,
LIFE PLUS 0 °C - ZONE, ELEKTRONISCHE REGELUNG,
Multi Flow – UMLUFTKÜHLUNG,
ENERGIE-EFFIZIENZKLASSE **A+++**



Ästhetik / Bedienung

- 1 Tür, Türanschlag links
- 50` s Retro-Style Gerätetür, bombiert
- 50` s Retro-Style Innenausstattung
- Gerätegehäuse / Tür in Pastellgrün
- Türgriff / SMEG – Logo im Edelstahl-Design

Kühlteil

- Nutzinhalt Frischhaltefach: **223 l**
- Nutzinhalt **0°C – Zone** : **21 l**
- Nutzinhalt gesamt : **244 l**
- **Elektronische Temperaturregelung**
- Abtauautomatik
- **Multi Flow - Umluftkühlung**
- **1 Life Plus °C - Zone (nahe 0°C)**, Schublade mit transparentem Sichtfenster, rollengeführt
- **2 Flächenbündige LED - Innenlichtleisten**
- 1 Obst/Gemüse-Schublade mit transparentem Sichtfenster rollengeführt, **regelbare Luftfeuchte**
- 4 Abstellflächen aus Sicherheitsglas, davon **3 variabel höhenverstellbar**
- Optischer/akustischer **Türalarm**

Innentür – Ausstattung

- 1 Türablage für Butter/Käse mit transparenter Klappabdeckung
- 2 Türablagen variabel einteilbar mit **Metal - Schutzreling**
- 1 Flaschenbord mit **Metal – Schutzreling**

Gefrierteil

- Nutzinhalt Gefrierfach: **** **26 l**

Technische Daten

- Energieeffizienzklasse **A+++** (auf einer Skala von **D bis A+++**)
- Spannung/Frequenz: **220-240V/50Hz ~**
- Energieverbrauch / Jahr: **139 kWh/a**
- Klimaklassen: **SN - T**
- Gefriervermögen: **2 kg/24h**
- Störlagerzeit: **12h**
- Geräuschemission: **38 dB(A) re 1Pw**
- 1 elektronisch gesteuerter **Inverter Kompressor** mit variabler Geschwindigkeit

Werte nach Verordnung (EU) 1060/2010

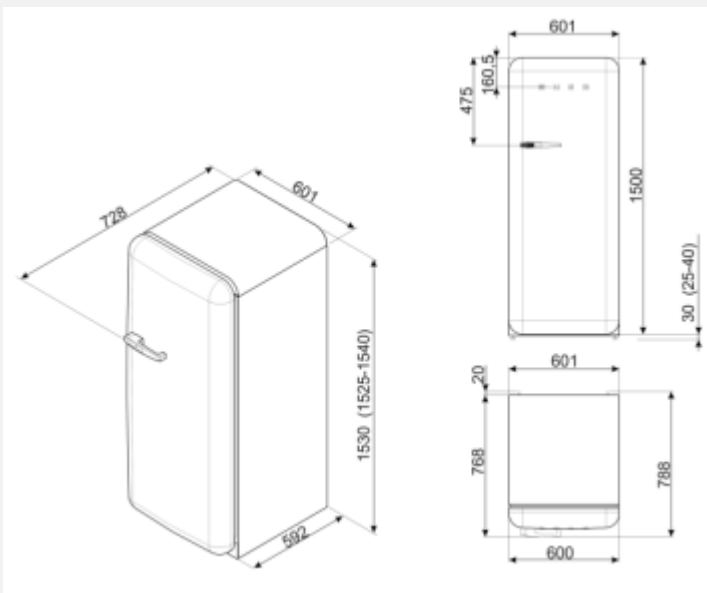

EAN13 : 8017709259198

Voraussichtliche Verfügbarkeit: 09/2018

Ersetzt Modell : FAB28LV1

Erstellt am : 05.09.2018

FAB28LPK3 Neuheit

50` s RETRO STYLE – STAND – KÜHLSCHRANK, 60CM,
4**** GEFRIERFACH, CADILLAC PINK, LINKSANSCHLAG,
LIFE PLUS 0 °C - ZONE, ELEKTRONISCHE REGELUNG,
Multi Flow – UMLUFTKÜHLUNG,
ENERGIE-EFFIZIENZKLASSE **A+++**



Ästhetik / Bedienung

- 1 Tür, Türanschlag links
- 50` s Retro-Style Gerätetür, bombiert
- 50` s Retro-Style Innenausstattung
- Gerätegehäuse / Tür in Cadillac Pink
- Türgriff / SMEG – Logo im Edelstahl-Design

Kühlteil

- Nutzinhalt Frischhaltefach: **223 l**
- Nutzinhalt **0°C – Zone** : **21 l**
- Nutzinhalt gesamt : **244 l**
- **Elektronische Temperaturregelung**
- Abtauautomatik
- **Multi Flow - Umluftkühlung**
- **1 Life Plus °C - Zone (nahe °C)**, Schublade mit transparentem Sichtfenster, rollengeführt
- **2 Flächenbündige LED - Innenlichtleisten**
- 1 Obst/Gemüse-Schublade mit transparentem Sichtfenster rollengeführt, **regelbare Luftfeuchte**
- 4 Abstellflächen aus Sicherheitsglas, davon **3 variabel höhenverstellbar**
- Optischer/akustischer **Türalarm**

Innentür – Ausstattung

- 1 Türablage für Butter/Käse mit transparenter Klappabdeckung
- 2 Türablagen variabel einteilbar mit **Metal - Schutzreling**
- 1 Flaschenbord mit **Metal – Schutzreling**

Gefrierteil

- Nutzinhalt Gefrierfach: **** **26 l**

Technische Daten

- Energieeffizienzklasse **A+++** (auf einer Skala von **D bis A+++**)
- Spannung/Frequenz: **220-240V/50Hz ~**
- Energieverbrauch / Jahr: **139 kWh/a**
- Klimaklassen: **SN - T**
- Gefriervermögen: **2 kg/24h**
- Störlagerzeit: **12h**
- Geräuschemission: **38 dB(A) re 1Pw**
- 1 elektronisch gesteuerter **Inverter Kompressor** mit variabler Geschwindigkeit

Werte nach Verordnung (EU) 1060/2010

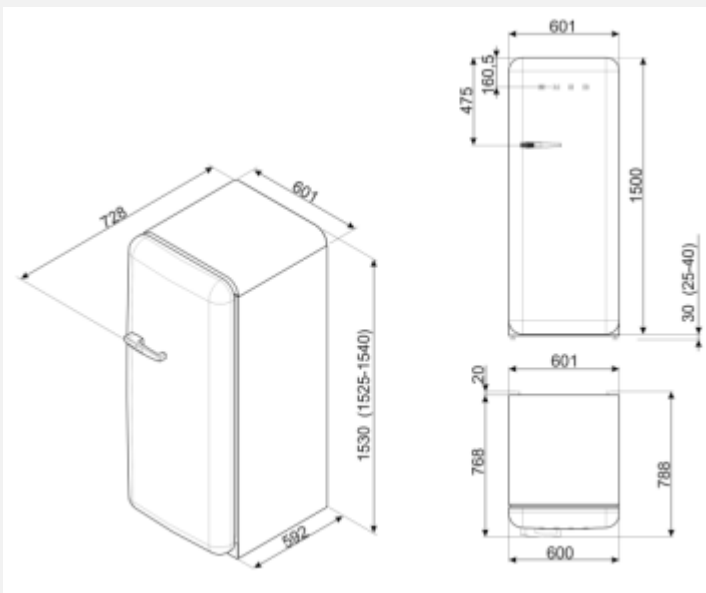

EAN13 : 8017709259280

Voraussichtliche Verfügbarkeit: 09/2018

Ersetzt Modell : FAB28LRO1

Erstellt am : 05.09.2018

FAB28LRD3 Neuheit

50` s RETRO STYLE – STAND – KÜHLSCHRANK, 60CM,
4**** GEFRIERFACH, ROT, LINKSANSCHLAG,
LIFE PLUS 0 °C - ZONE, ELEKTRONISCHE REGELUNG,
Multi Flow – UMLUFTKÜHLUNG,
ENERGIE-EFFIZIENZKLASSE **A+++**



Ästhetik / Bedienung

- 1 Tür, Türanschlag links
- 50` s Retro-Style Gerätetür, bombiert
- 50` s Retro-Style Innenausstattung
- Gerätegehäuse / Tür in Rot
- Türgriff / SMEG – Logo im Edelstahl-Design

Kühlteil

- Nutzinhalt Frischhaltefach: **223 l**
- Nutzinhalt **0°C – Zone** : **21 l**
- Nutzinhalt gesamt : **244 l**
- **Elektronische Temperaturregelung**
- Abtauautomatik
- **Multi Flow - Umluftkühlung**
- **1 Life Plus °C - Zone (nahe 0°C)**, Schublade mit transparentem Sichtfenster, rollengeführt
- **2 Flächenbündige LED - Innenlichtleisten**
- 1 Obst/Gemüse-Schublade mit transparentem Sichtfenster rollengeführt, **regelbare Luftfeuchte**
- 4 Abstellflächen aus Sicherheitsglas, davon 3 variabel höhenverstellbar
- Optischer/akustischer **Türalarm**

Innentür – Ausstattung

- 1 Türablage für Butter/Käse mit transparenter Klappabdeckung
- 2 Türablagen variabel einteilbar mit **Metall - Schutzreling**
- 1 Flaschenbord mit **Metall – Schutzreling**

Gefrierteil

- Nutzinhalt Gefrierfach: **** **26 l**

Technische Daten

- Energieeffizienzklasse **A+++** (auf einer Skala von **D bis A+++**)
- Spannung/Frequenz: **220-240V/50Hz ~**
- Energieverbrauch / Jahr: **139 kWh/a**
- Klimaklassen: **SN - T**
- Gefriervermögen: **2 kg/24h**
- Störlagerzeit: **12h**
- Geräuschemission: **38 dB(A) re 1Pw**
- 1 elektronisch gesteuerter **Inverter Kompressor** mit variabler Geschwindigkeit

Werte nach Verordnung (EU) 1060/2010

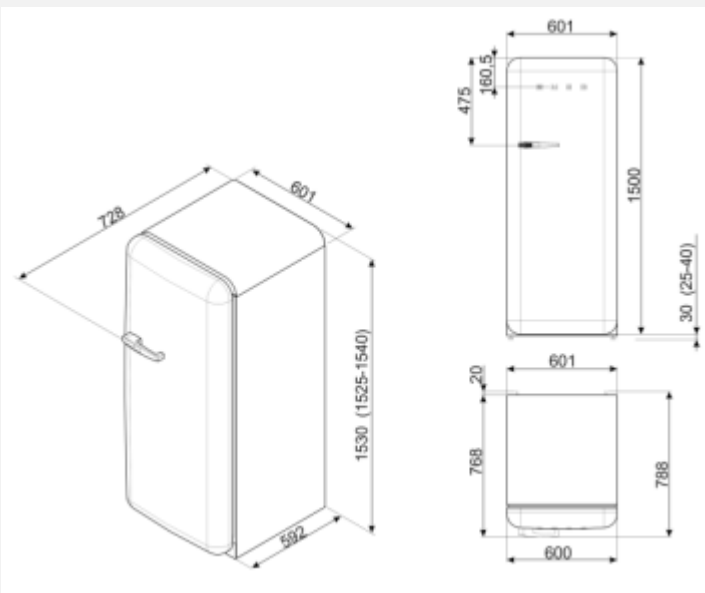

EAN13 : 8017709259143

Voraussichtliche Verfügbarkeit: 09/2018

Ersetzt Modell : FAB28LR1

Erstellt am : 05.09.2018

FAB28LSV3 Neuheit

50` s RETRO STYLE – STAND – KÜHLSCHRANK, 60CM,
4**** GEFRIERFACH, POLARSILBER METALLIC,
LINKSANSCHLAG, **LIFE PLUS 0 °C - ZONE**, **ELEKTRONISCHE
REGELUNG**, **Multi Flow – UMLUFTKÜHLUNG**,
ENERGIE-EFFIZIENZKLASSE **A+++**



Ästhetik / Bedienung

- 1 Tür, Türanschlag links
- 50` s Retro-Style Gerätetür, bombiert
- 50` s Retro-Style Innenausstattung
- Gerätegehäuse / Tür in Polarsilber Metallic
- Türgriff / SMEG – Logo im Edelstahl-Design

Kühlteil

- Nutzinhalt Frischhaltefach: **223 l**
- Nutzinhalt **0°C – Zone** : **21 l**
- Nutzinhalt gesamt : **244 l**
- **Elektronische Temperaturregelung**
- Abtauautomatik
- **Multi Flow - Umluftkühlung**
- **1 Life Plus °C - Zone (nahe 0°C)**, Schublade mit transparentem Sichtfenster, rollengeführt
- **2 Flächenbündige LED - Innenlichtleisten**
- 1 Obst/Gemüse-Schublade mit transparentem Sichtfenster rollengeführt, **regelbare Luftfeuchte**
- 4 Abstellflächen aus Sicherheitsglas, davon **3 variabel höhenverstellbar**
- Optischer/akustischer **Türalarm**

Innentür – Ausstattung

- 1 Türablage für Butter/Käse mit transparenter Klappabdeckung
- 2 Türablagen variabel einteilbar mit **Metal - Schutzreling**
- 1 Flaschenbord mit **Metal – Schutzreling**

Gefrierteil

- Nutzinhalt Gefrierfach: **** **26 l**

Technische Daten

- Energieeffizienzklasse **A+++** (auf einer Skala von **D bis A+++**)
- Spannung/Frequenz: **220-240V/50Hz ~**
- Energieverbrauch / Jahr: **139 kWh/a**
- Klimaklassen: **SN - T**
- Gefriervermögen: **2 kg/24h**
- Störlagerzeit: **12h**
- Geräuschemission: **38 dB(A) re 1Pw**
- 1 elektronisch gesteuerter **Inverter Kompressor** mit variabler Geschwindigkeit

Werte nach Verordnung (EU) 1060/2010

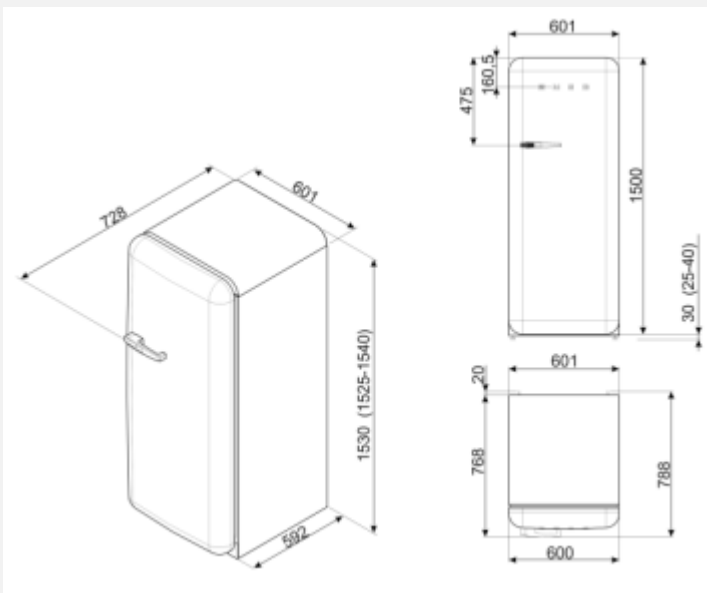

EAN13 : 8017709259297

Voraussichtliche Verfügbarkeit: 09/2018

Ersetzt Modell : FAB28LX1

Erstellt am : 05.09.2018

FAB28LWH3 Neuheit

50` s RETRO STYLE – STAND – KÜHLSCHRANK, 60CM,
4**** GEFRIERFACH, WEISS, LINKSANSCHLAG,
LIFE PLUS 0 °C - ZONE, ELEKTRONISCHE REGELUNG,
Multi Flow – UMLUFTKÜHLUNG,
ENERGIE-EFFIZIENZKLASSE **A+++**



Ästhetik / Bedienung

- 1 Tür, Türanschlag links
- 50` s Retro-Style Gerätetür, bombiert
- 50` s Retro-Style Innenausstattung
- Gerätegehäuse / Tür in Weiß
- Türgriff / SMEG – Logo im Edelstahl-Design

Kühlteil

- Nutzinhalt Frischhaltefach: **223 l**
- Nutzinhalt **0°C – Zone** : **21 l**
- Nutzinhalt gesamt : **244 l**
- **Elektronische Temperaturregelung**
- Abtauautomatik
- **Multi Flow - Umluftkühlung**
- **1 Life Plus °C - Zone (nahe 0°C)**, Schublade mit transparentem Sichtfenster, rollengeführt
- **2 Flächenbündige LED - Innenlichtleisten**
- 1 Obst/Gemüse-Schublade mit transparentem Sichtfenster rollengeführt, **regelbare Luftfeuchte**
- 4 Abstellflächen aus Sicherheitsglas, davon **3 variabel höhenverstellbar**
- Optischer/akustischer **Türalarm**

Innentür – Ausstattung

- 1 Türablage für Butter/Käse mit transparenter Klappabdeckung
- 2 Türablagen variabel einteilbar mit **Metal - Schutzreling**
- 1 Flaschenbord mit **Metal – Schutzreling**

Gefrierteil

- Nutzinhalt Gefrierfach: **** **26 l**

Technische Daten

- Energieeffizienzklasse **A+++**
(auf einer Skala von **D bis A+++**)
- Spannung/Frequenz: **220-240V/50Hz ~**
- Energieverbrauch / Jahr: **139 kWh/a**
- Klimaklassen: **SN - T**
- Gefriervermögen: **2 kg/24h**
- Störlagerzeit: **12h**
- Geräuschemission: **38 dB(A) re 1Pw**
- 1 elektronisch gesteuerter **Inverter Kompressor** mit variabler Geschwindigkeit

Werte nach Verordnung (EU) 1060/2010

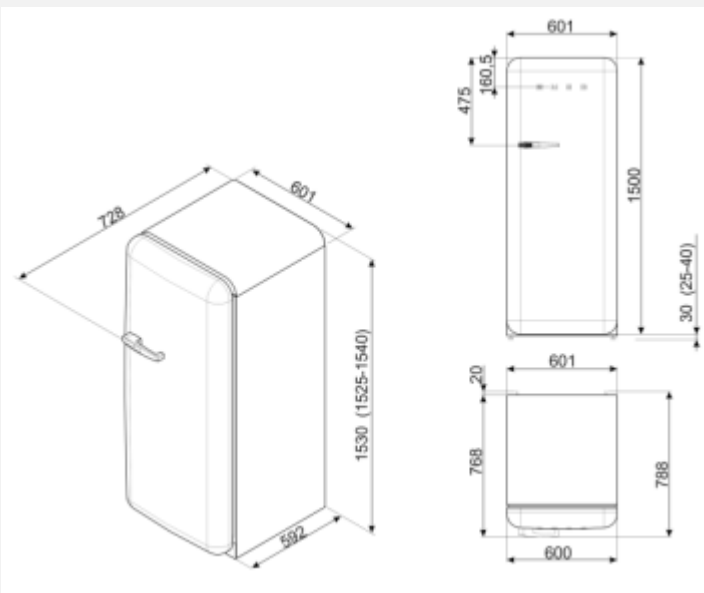

EAN13 : 8017709259235

Voraussichtliche Verfügbarkeit: 09/2018

Ersetzt Modell : FAB28LB1

Erstellt am : 05.09.2018

FAB28LYW3 Neuheit

50` s RETRO STYLE – STAND – KÜHLSCHRANK, 60CM, 4**** GEFRIERFACH, SONNENGELB, LINKSANSCHLAG, **LIFE PLUS 0 °C - ZONE**, **ELEKTRONISCHE REGELUNG**, **Multi Flow – UMLUFTKÜHLUNG**, ENERGIE-EFFIZIENZKLASSE **A+++**



Ästhetik / Bedienung

- 1 Tür, Türanschlag links
- 50` s Retro-Style Gerätetür, bombiert
- 50` s Retro-Style Innenausstattung
- Gerätegehäuse / Tür in Sonngengelb
- Türgriff / SMEG – Logo im Edelstahl-Design

Kühlteil

- Nutzinhalt Frischhaltefach: **223 l**
- Nutzinhalt **0°C – Zone** : **21 l**
- Nutzinhalt gesamt : **244 l**
- **Elektronische Temperaturregelung**
- Abtauautomatik
- **Multi Flow - Umluftkühlung**
- **1 Life Plus °C - Zone (nahe 0°C)**, Schublade mit transparentem Sichtfenster, rollengeführt
- **2 Flächenbündige LED - Innenlichtleisten**
- 1 Obst/Gemüse-Schublade mit transparentem Sichtfenster rollengeführt, **regelbare Luftfeuchte**
- 4 Abstellflächen aus Sicherheitsglas, davon 3 variabel höhenverstellbar
- Optischer/akustischer **Türalarm**

Innentür – Ausstattung

- 1 Türablage für Butter/Käse mit transparenter Klappabdeckung
- 2 Türablagen variabel einteilbar mit **Metal - Schutzreling**
- 1 Flaschenbord mit **Metal – Schutzreling**

Gefrierteil

- Nutzinhalt Gefrierfach: **** **26 l**

Technische Daten

- Energieeffizienzklasse **A+++** (auf einer Skala von **D bis A+++**)
- Spannung/Frequenz: **220-240V/50Hz ~**
- Energieverbrauch / Jahr: **139 kWh/a**
- Klimaklassen: **SN - T**
- Gefriervermögen: **2 kg/24h**
- Störlagerzeit: **12h**
- Geräuschemission: **38 dB(A) re 1Pw**
- 1 elektronisch gesteuerter **Inverter Kompressor** mit variabler Geschwindigkeit

Werte nach Verordnung (EU) 1060/2010

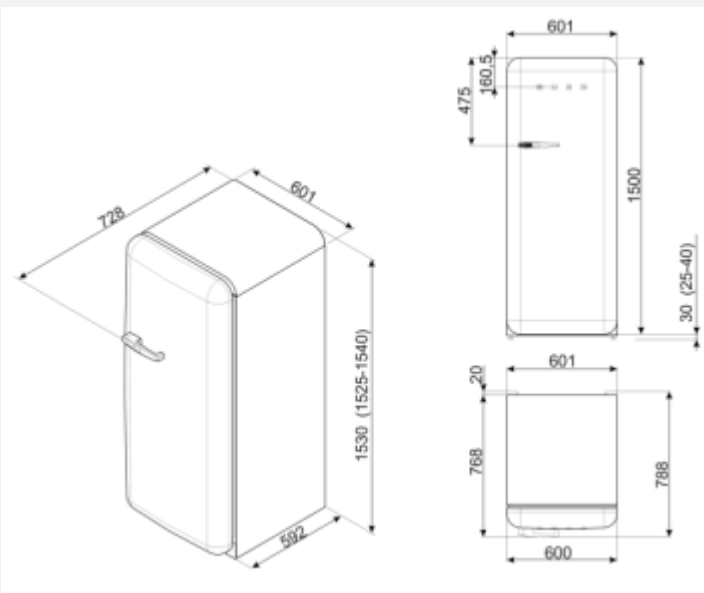

EAN13 : 8017709259266

Voraussichtliche Verfügbarkeit: 09/2018

Ersetzt Modell : FAB28LG1

Erstellt am : 05.09.2018

FAB28RB2 Neuheit

50`s RETRO STYLE – STAND – KÜHLSCHRANK, 60CM, SONDERMODELL, 4 - STERNE GEFRIERFACH, WEISS, TÜRRIF UND SMEG – LOGO SCHWARZ MATT, RECHTSANSCHLAG, ENERGIE-EFFIZIENZKLASSE A++



Ästhetik / Bedienung

- 1 Tür, Türanschlag rechts
- Bombierte 50`s RETRO STYLE Türfront
- Gerätegehäuse und Tür in weiß
- Türgriff und SMEG – Logo in schwarz matt

Kühlteil

- Nutzinhalt Frischhaltefach: **222 l**
- Dynamische Umluftkühlung
- Temperaturregelung
- Abtauautomatik
- LED - Innenbeleuchtung
- 4 Abstellflächen aus Sicherheitsglas
- 1 Metall - Flaschenträger verchromt
- 1 Behälter für Obst/Gemüse

Innentür – Ausstattung

- 1 Flaschenbord mit Kippschutz
- 2 Türablagen variabel einteilbar mit Metall - Schutzreling
- 1 Türablage mit 2 Butter/Käsefächer und transparenter Klappabdeckung

Gefrierteil

- Nutzinhalt Gefrierfach: **** **26 l**
- Eiswürfelschale

Technische Daten

- Energieeffizienzklasse **A++**
- Spannung/Frequenz: **220-240V/50Hz ~**
- Energieverbrauch / Jahr: **180 kWh/a**
- Klimaklassen: **SN, N, ST, T**
- Gefriervermögen: **2 kg/24h**
- Störlagerzeit: **12h**
- Geräuschemission: **39 dB(A) re 1pW**

Werte nach Verordnung (EU) 1060/2010

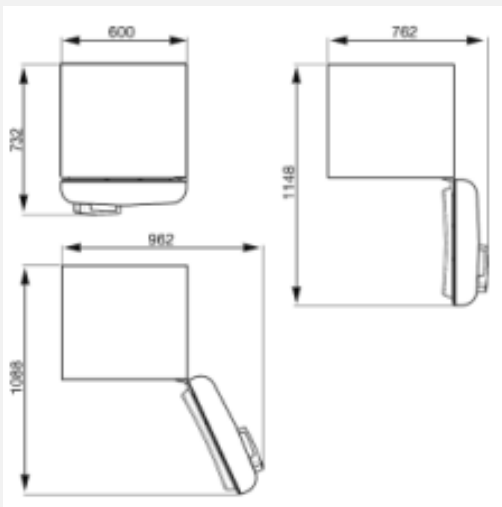
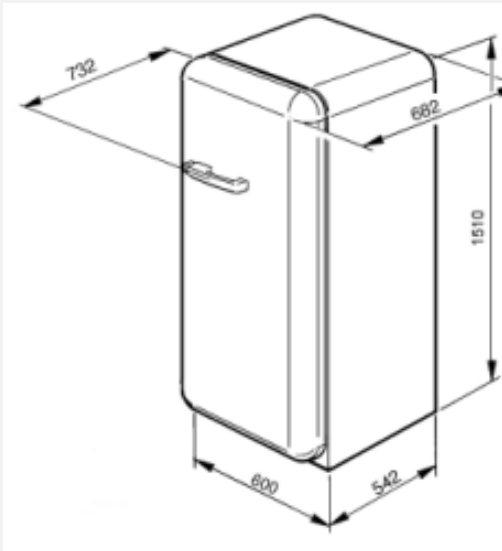

EAN13 : 8017709267179

Verfügbarkeit : 05/2018

Erstellt am : 03.05.2018

FAB28RBE3 Neuheit

50` s RETRO STYLE – STAND – KÜHLSCHRANK, 60CM, 4**** GEFRIERFACH, DUNKELBLAU, RECHTSANSCHLAG, **LIFE PLUS 0 °C - ZONE, ELEKTRONISCHE REGELUNG, Multi Flow – UMLUFTKÜHLUNG**, ENERGIE-EFFIZIENZKLASSE **A+++**



Ästhetik / Bedienung

- 1 Tür, Türanschlag rechts
- 50` s Retro-Style Gerätetür, bombiert
- 50` s Retro-Style Innenausstattung
- Gerätegehäuse / Tür in Dunkelblau
- Türgriff / SMEG – Logo im Edelstahl-Design

Kühlteil

- Nutzinhalt Frischhaltefach: **223 l**
- Nutzinhalt **0°C – Zone** : **21 l**
- Nutzinhalt gesamt : **244 l**
- **Elektronische Temperaturregelung**
- Abtauautomatik
- **Multi Flow - Umluftkühlung**
- **1 Life Plus °C - Zone (nahe 0°C)**, Schublade mit transparentem Sichtfenster, rollengeführt
- **2 Flächenbündige LED - Innenlichtleisten**
- 1 Obst/Gemüse-Schublade mit transparentem Sichtfenster rollengeführt, **regelbare Luftfeuchte**
- 4 Abstellflächen aus Sicherheitsglas, davon 3 variabel höhenverstellbar
- Optischer/akustischer **Türalarm**

Innentür – Ausstattung

- 1 Türablage für Butter/Käse mit transparenter Klappabdeckung
- 2 Türablagen variabel einteilbar mit **Metall - Schutzreling**
- 1 Flaschenbord mit **Metall – Schutzreling**

Gefrierteil

- Nutzinhalt Gefrierfach: **** **26 l**

Technische Daten

- Energieeffizienzklasse **A+++** (auf einer Skala von **D bis A+++**)
- Spannung/Frequenz: **220-240V/50Hz ~**
- Energieverbrauch / Jahr: **139 kWh/a**
- Klimaklassen: **SN - T**
- Gefriervermögen: **2 kg/24h**
- Störlagerzeit: **12h**
- Geräuschemission: **38 dB(A) re 1Pw**
- 1 elektronisch gesteuerter **Inverter Kompressor** mit variabler Geschwindigkeit

Werte nach Verordnung (EU) 1060/2010

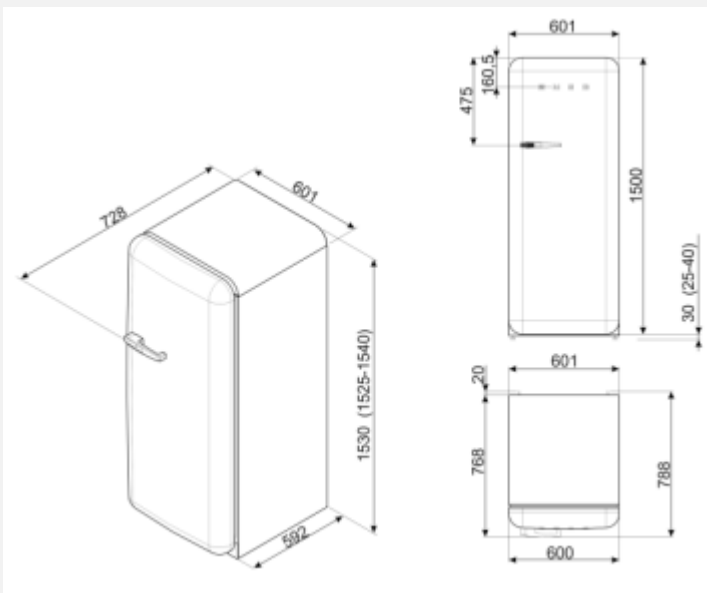

EAN13 : 8017709259327

Voraussichtliche Verfügbarkeit: 09/2018

Ersetzt Modell : FAB28RBL1

Erstellt am : 05.09.2018

FAB28RCR3 Neuheit

50` s RETRO STYLE – STAND – KÜHLSCHRANK, 60CM,
4**** GEFRIERFACH, CREME, RECHTSANSCHLAG,
LIFE PLUS 0 °C - ZONE, ELEKTRONISCHE REGELUNG,
Multi Flow – UMLUFTKÜHLUNG,
ENERGIE-EFFIZIENZKLASSE **A+++**



Ästhetik / Bedienung

- 1 Tür, Türanschlag rechts
- 50` s Retro-Style Gerätetür, bombiert
- 50` s Retro-Style Innenausstattung
- Gerätegehäuse / Tür in Creme
- Türgriff / SMEG – Logo im Edelstahl-Design

Kühlteil

- Nutzinhalt Frischhaltefach: 223 l
- Nutzinhalt **0°C – Zone** : 21 l
- Nutzinhalt gesamt : 244 l
- **Elektronische Temperaturregelung**
- Abtauautomatik
- **Multi Flow - Umluftkühlung**
- **1 Life Plus °C - Zone (nahe 0°C)**, Schublade mit transparentem Sichtfenster, rollengeführt
- **2 Flächenbündige LED - Innenlichtleisten**
- 1 Obst/Gemüse-Schublade mit transparentem Sichtfenster rollengeführt, **regelbare Luftfeuchte**
- 4 Abstellflächen aus Sicherheitsglas, davon 3 variabel höhenverstellbar
- Optischer/akustischer **Türalarm**

Innentür – Ausstattung

- 1 Türablage für Butter/Käse mit transparenter Klappabdeckung
- 2 Türablagen variabel einteilbar mit **Metall - Schutzreling**
- 1 Flaschenbord mit **Metall – Schutzreling**

Gefrierteil

- Nutzinhalt Gefrierfach: **** 26 l

Technische Daten

- Energieeffizienzklasse **A+++** (auf einer Skala von D bis A+++)
- Spannung/Frequenz: 220-240V/50Hz ~
- Energieverbrauch / Jahr: 139 kWh/a
- Klimaklassen: SN - T
- Gefriervermögen: 2 kg/24h
- Störlagerzeit: 12h
- Geräuschemission: 38 dB(A) re 1Pw
- 1 elektronisch gesteuerter **Inverter Kompressor** mit variabler Geschwindigkeit

Werte nach Verordnung (EU) 1060/2010

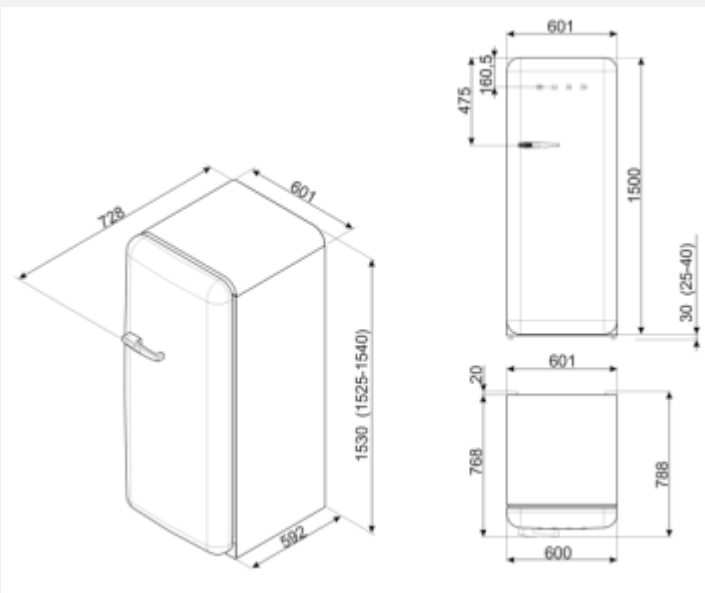

EAN13 : 8017709250065

Voraussichtliche Verfügbarkeit: 09/2018

Ersetzt Modell : FAB28RP1

Erstellt am : 05.09.2018

FAB28RDBB3 Neuheit

50` s RETRO STYLE – STAND – KÜHLSCHRANK, 60CM,
 4**** GEFRIERFACH, WRITE ON ME, RECHTSANSCHLAG,
LIFE PLUS 0 °C - ZONE, ELEKTRONISCHE REGELUNG,
Multi Flow – UMLUFTKÜHLUNG,
 ENERGIE-EFFIZIENZKLASSE **A+++**

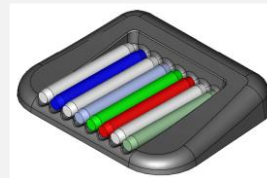

Ästhetik / Bedienung

- 1 Tür, Türanschlag rechts
- 50` s Retro-Style Gerätetür, bombiert
- 50` s Retro-Style Innenausstattung
- Gerätegehäuse / **Tür „Write on me“ Schiefertafel - Oberfläche**
- Türgriff / SMEG – Logo im Edelstahl-Design

Kühlteil

- Nutzinhalt Frischhaltefach: **223 l**
- Nutzinhalt **0°C – Zone** : **21 l**
- Nutzinhalt gesamt : **244 l**
- **Elektronische Temperaturregelung**
- Abtauautomatik
- **Multi Flow - Umluftkühlung**
- **1 Life Plus °C - Zone (nahe 0°C)**, Schublade mit transparentem Sichtfenster, rollengeführt
- **2 Flächenbündige LED - Innenlichtleisten**
- 1 Obst/Gemüse-Schublade mit transparentem Sichtfenster rollengeführt, **regelbare Luftfeuchte**
- 4 Abstellflächen aus Sicherheitsglas, davon **3 variabel höhenverstellbar**
- Optischer/akustischer **Türalarm**

Innentür – Ausstattung

- 1 Türablage für Butter/Käse mit transparenter Klappabdeckung
- 2 Türablagen variabel einteilbar mit **Metal - Schutzreling**
- 1 Flaschenbord mit **Metal – Schutzreling**

Gefrierteil

- Nutzinhalt Gefrierfach: **** **26 l**

Technische Daten

- Energieeffizienzklasse **A+++** (auf einer Skala von **D bis A+++**)
- Spannung/Frequenz: **220-240V/50Hz ~**
- Energieverbrauch / Jahr: **139 kWh/a**
- Klimaklassen: **SN - T**
- Gefriervermögen: **2 kg/24h**
- Störlagerzeit: **12h**
- Geräuschemission: **38 dB(A) re 1Pw**
- 1 elektronisch gesteuerter **Inverter Kompressor** mit variabler Geschwindigkeit

Werte nach Verordnung (EU) 1060/2010

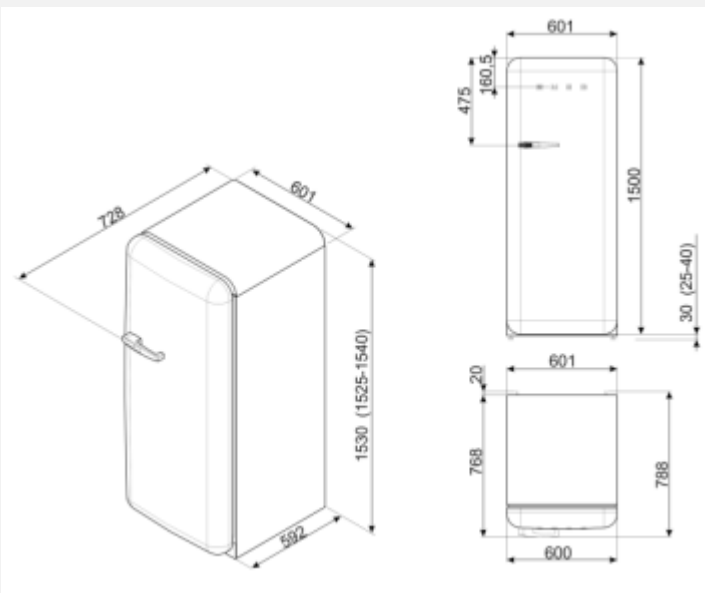

EAN13 : 8017709267261

Voraussichtliche Verfügbarkeit: 09/2018

Ersetzt Modell : FAB28RDBB

Erstellt am : 05.09.2018

FAB28RDBLV3 Neuheit

50` s RETRO STYLE – STAND – KÜHLSCHRANK, 60CM,
4**** GEFRIERFACH, BLACK VELVET, RECHTSANSCHLAG,
LIFE PLUS 0 °C - ZONE, ELEKTRONISCHE REGELUNG,
Multi Flow – UMLUFTKÜHLUNG,
ENERGIE-EFFIZIENZKLASSE **A+++**



Ästhetik / Bedienung

- 1 Tür, Türanschlag rechts
- 50` s Retro-Style Gerätetür, bombiert
- 50` s Retro-Style Innenausstattung
- Gerätegehäuse / Tür in Black Velvet
- Türgriff / SMEG – Logo im Edelstahl-Design

Kühlteil

- Nutzinhalt Frischhaltefach: **223 l**
- Nutzinhalt **0°C – Zone** : **21 l**
- Nutzinhalt gesamt : **244 l**
- **Elektronische Temperaturregelung**
- Abtauautomatik
- **Multi Flow - Umluftkühlung**
- **1 Life Plus °C - Zone (0°C - +3°C)**, Schublade mit transparentem Sichtfenster, rollengeführt
- **2 Flächenbündige LED - Innenlichtleisten**
- 1 Obst/Gemüse-Schublade mit transparentem Sichtfenster rollengeführt, **regelbare Luftfeuchte**
- 4 Abstellflächen aus Sicherheitsglas, davon 3 variabel höhenverstellbar
- Optischer/akustischer **Türalarm**

Innentür – Ausstattung

- 1 Türablage für Butter/Käse mit transparenter Klappabdeckung
- 2 Türablagen variabel einteilbar mit **Metall - Schutzreling**
- 1 Flaschenbord mit **Metall – Schutzreling**

Gefrierteil

- Nutzinhalt Gefrierfach: **** **26 l**

Technische Daten

- Energieeffizienzklasse **A+++** (auf einer Skala von **D bis A+++**)
- Spannung/Frequenz: **220-240V/50Hz ~**
- Energieverbrauch / Jahr: **139 kWh/a**
- Klimaklassen: **SN - T**
- Gefriervermögen: **2 kg/24h**
- Störlagerzeit: **12h**
- Geräuschemission: **38 dB(A) re 1Pw**
- 1 elektronisch gesteuerter **Inverter Kompressor** mit variabler Geschwindigkeit

Werte nach Verordnung (EU) 1060/2010

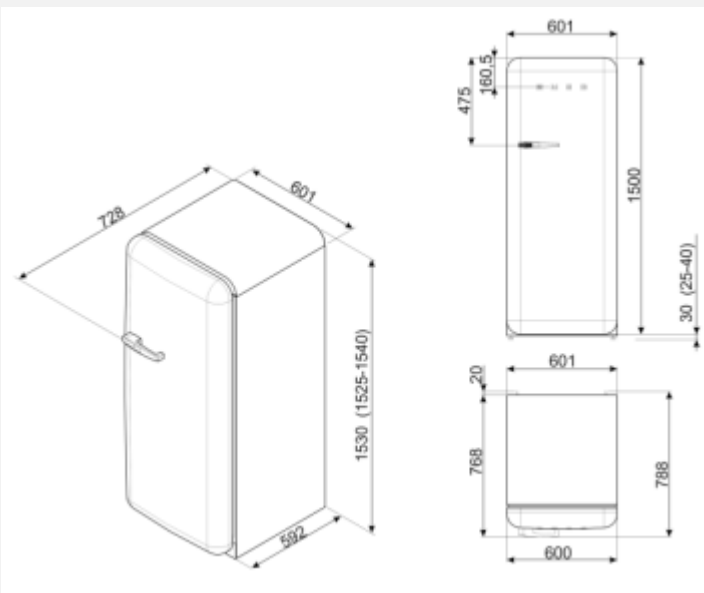

EAN13 : 8017709267278

Voraussichtliche Verfügbarkeit: 09/2018

Ersetzt Modell : FAB28RBV3

Erstellt am : 05.09.2018

FAB28RDEG3 Neuheit

50`s RETRO STYLE – STAND – KÜHLSCHRANK, 60CM,
4**** GEFRIERFACH, EMERALD GREEN, RECHTSANSCHLAG,
LIFE PLUS 0 °C - ZONE, ELEKTRONISCHE REGELUNG,
Multi Flow – UMLUFTKÜHLUNG,
ENERGIE-EFFIZIENZKLASSE **A+++**



Ästhetik / Bedienung

- 1 Tür, Türanschlag rechts
- 50` s Retro-Style Gerätetür, bombiert
- 50` s Retro-Style Innenausstattung
- Gerätegehäuse / Tür in Emerald green
- Türgriff / SMEG – Logo im Edelstahl-Design

Kühlteil

- Nutzinhalt Frischhaltefach: **223 l**
- Nutzinhalt **0°C – Zone** : **21 l**
- Nutzinhalt gesamt : **244 l**
- **Elektronische Temperaturregelung**
- Abtauautomatik
- **Multi Flow - Umluftkühlung**
- **1 Life Plus °C - Zone (nahe 0°C)**, Schublade mit transparentem Sichtfenster, rollengeführt
- **2 Flächenbündige LED - Innenlichtleisten**
- 1 Obst/Gemüse-Schublade mit transparentem Sichtfenster rollengeführt, **regelbare Luftfeuchte**
- 4 Abstellflächen aus Sicherheitsglas, davon 3 variabel höhenverstellbar
- Optischer/akustischer **Türalarm**

Innentür – Ausstattung

- 1 Türablage für Butter/Käse mit transparenter Klappabdeckung
- 2 Türablagen variabel einteilbar mit **Metall - Schutzreling**
- 1 Flaschenbord mit **Metall – Schutzreling**

Gefrierteil

- Nutzinhalt Gefrierfach: **** **26 l**

Technische Daten

- Energieeffizienzklasse **A+++** (auf einer Skala von **D bis A+++**)
- Spannung/Frequenz: **220-240V/50Hz ~**
- Energieverbrauch / Jahr: **139 kWh/a**
- Klimaklassen: **SN - T**
- Gefriervermögen: **2 kg/24h**
- Störlagerzeit: **12h**
- Geräuschemission: **38 dB(A) re 1Pw**
- 1 elektronisch gesteuerter **Inverter Kompressor** mit variabler Geschwindigkeit

Werte nach Verordnung (EU) 1060/2010

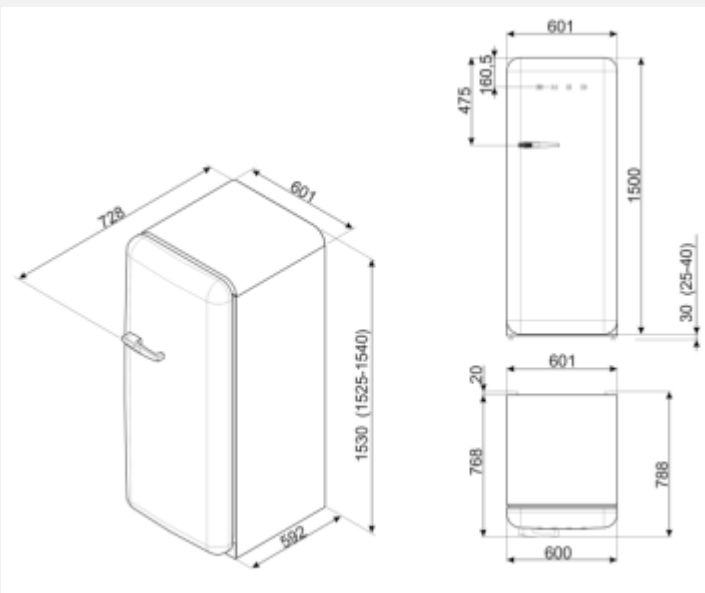

EAN13 :

Voraussichtliche Verfügbarkeit: **03//2019**

Erstellt am : **05.09.2018**

FAB28RDIT3 Neuheit

50` s RETRO STYLE – STAND – KÜHLSCHRANK, 60CM,
4**** GEFRIERFACH, ITALIA, RECHTSANSCHLAG,
LIFE PLUS 0 °C - ZONE, ELEKTRONISCHE REGELUNG,
Multi Flow – UMLUFTKÜHLUNG,
ENERGIE-EFFIZIENZKLASSE **A+++**



Ästhetik / Bedienung

- 1 Tür, Türanschlag rechts
- 50` s Retro-Style Gerätetür, bombiert
- 50` s Retro-Style Innenausstattung
- Gerätegehäuse / Tür in Italia
- Türgriff / SMEG – Logo im Edelstahl-Design

Kühlteil

- Nutzinhalt Frischhaltefach: **223 l**
- Nutzinhalt **0°C – Zone** : **21 l**
- Nutzinhalt gesamt : **244 l**
- **Elektronische Temperaturregelung**
- Abtauautomatik
- **Multi Flow - Umluftkühlung**
- **1 Life Plus °C - Zone (nahe 0°C)**, Schublade mit transparentem Sichtfenster, rollengeführt
- **2 Flächenbündige LED - Innenlichtleisten**
- 1 Obst/Gemüse-Schublade mit transparentem Sichtfenster rollengeführt, **regelbare Luftfeuchte**
- 4 Abstellflächen aus Sicherheitsglas, davon 3 variabel höhenverstellbar
- Optischer/akustischer **Türalarm**

Innentür – Ausstattung

- 1 Türablage für Butter/Käse mit transparenter Klappabdeckung
- 2 Türablagen variabel einteilbar mit **Metall - Schutzreling**
- 1 Flaschenbord mit **Metall – Schutzreling**

Gefrierteil

- Nutzinhalt Gefrierfach: **** **26 l**

Technische Daten

- Energieeffizienzklasse **A+++** (auf einer Skala von **D bis A+++**)
- Spannung/Frequenz: **220-240V/50Hz ~**
- Energieverbrauch / Jahr: **139 kWh/a**
- Klimaklassen: **SN - T**
- Gefriervermögen: **2 kg/24h**
- Störlagerzeit: **12h**
- Geräuschemission: **38 dB(A) re 1Pw**
- 1 elektronisch gesteuerter **Inverter Kompressor** mit variabler Geschwindigkeit

Werte nach Verordnung (EU) 1060/2010

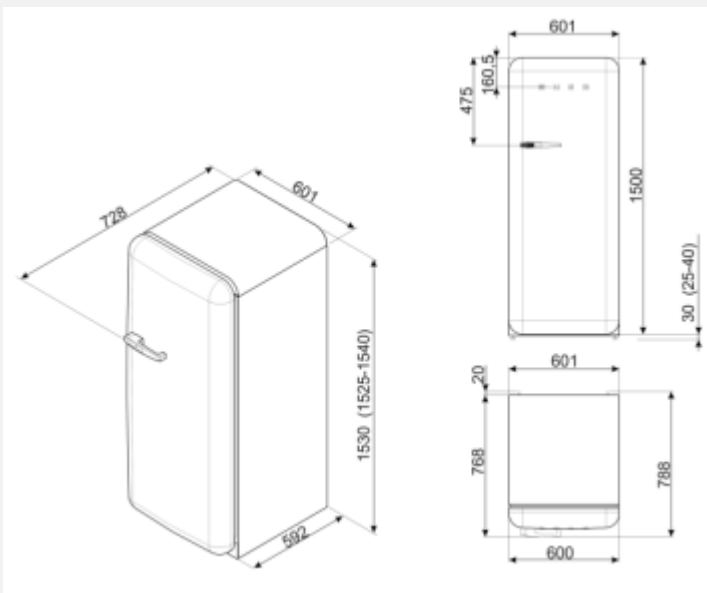

EAN13 : 8017709267322

Voraussichtliche Verfügbarkeit: 09/2018

Ersetzt Modell : FAB28RIT1

Erstellt am : 05.09.2018

FAB28RDMC3 Neuheit

50` s RETRO STYLE – STAND – KÜHLSCHRANK, 60CM,
4**** GEFRIERFACH, MULTICOLOR, RECHTSANSCHLAG,
LIFE PLUS 0 °C - ZONE, ELEKTRONISCHE REGELUNG,
Multi Flow – UMLUFTKÜHLUNG,
ENERGIE-EFFIZIENZKLASSE **A+++**



Ästhetik / Bedienung

- 1 Tür, Türanschlag rechts
- 50` s Retro-Style Gerätetür, bombiert
- 50` s Retro-Style Innenausstattung
- Gerätegehäuse / Tür in Multicolor
- Türgriff / SMEG – Logo im Edelstahl-Design

Kühlteil

- Nutzinhalt Frischhaltefach: 223 l
- Nutzinhalt **0°C – Zone** : 21 l
- Nutzinhalt gesamt : 244 l
- **Elektronische Temperaturregelung**
- Abtauautomatik
- **Multi Flow - Umluftkühlung**
- **1 Life Plus °C - Zone (nahe 0°C)**, Schublade mit transparentem Sichtfenster, rollengeführt
- **2 Flächenbündige LED - Innenlichtleisten**
- 1 Obst/Gemüse-Schublade mit transparentem Sichtfenster rollengeführt, **regelbare Luftfeuchte**
- 4 Abstellflächen aus Sicherheitsglas, davon 3 variabel höhenverstellbar
- Optischer/akustischer **Türalarm**

Innentür – Ausstattung

- 1 Türablage für Butter/Käse mit transparenter Klappabdeckung
- 2 Türablagen variabel einteilbar mit **Metal - Schutzreling**
- 1 Flaschenbord mit **Metal – Schutzreling**

Gefrierteil

- Nutzinhalt Gefrierfach: **** 26 l

Technische Daten

- Energieeffizienzklasse **A+++** (auf einer Skala von D bis A+++)
- Spannung/Frequenz: 220-240V/50Hz ~
- Energieverbrauch / Jahr: 139 kWh/a
- Klimaklassen: SN - T
- Gefriervermögen: 2 kg/24h
- Störlagerzeit: 12h
- Geräuschemission: 38 dB(A) re 1Pw
- 1 elektronisch gesteuerter **Inverter Kompressor** mit variabler Geschwindigkeit

Werte nach Verordnung (EU) 1060/2010

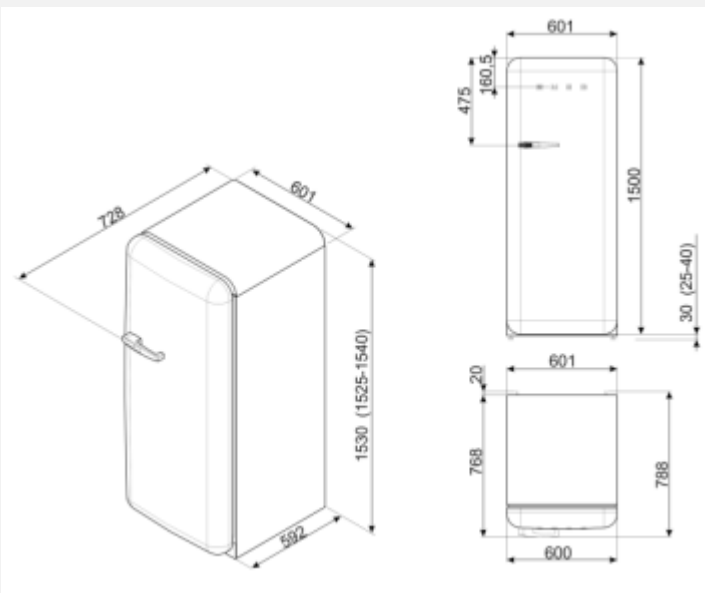

EAN13 : 8017709267339

Voraussichtliche Verfügbarkeit: 09/2018

Ersetzt Modell : FAB28RDMC

Erstellt am : 05.09.2018

FAB28RDMM3 Neuheit

50`s RETRO STYLE – STAND – KÜHLSCHRANK, 60CM,
4**** GEFRIERFACH, **MICKEY MOUSE**, RECHTSANSCHLAG,
LIFE PLUS 0 °C - ZONE, **ELEKTRONISCHE REGELUNG**,
Multi Flow – UMLUFTKÜHLUNG,
ENERGIE-EFFIZIENZKLASSE **A+++**



Ästhetik / Bedienung

- 1 Tür, Türanschlag rechts
- 50` s Retro-Style Gerätetür, bombiert
- 50` s Retro-Style Innenausstattung
- Gerätegehäuse / Tür in **Mickey Mouse**
- Türgriff / SMEG – Logo im Edelstahl-Design

Kühlteil

- Nutzinhalt Frischhaltefach: **223 l**
- Nutzinhalt **0°C – Zone** : **21 l**
- Nutzinhalt gesamt : **244 l**
- **Elektronische Temperaturregelung**
- Abtauautomatik
- **Multi Flow - Umluftkühlung**
- **1 Life Plus °C - Zone (nahe 0°C)**, Schublade mit transparentem Sichtfenster, rollengeführt
- **2 Flächenbündige LED - Innenlichtleisten**
- 1 Obst/Gemüse-Schublade mit transparentem Sichtfenster rollengeführt, **regelbare Luftfeuchte**
- 4 Abstellflächen aus Sicherheitsglas, davon **3** variabel höhenverstellbar
- Optischer/akustischer **Türalarm**

Innentür – Ausstattung

- 1 Türablage für Butter/Käse mit transparenter Klappabdeckung
- 2 Türablagen variabel einteilbar mit **Metall - Schutzreling**
- 1 Flaschenbord mit **Metall – Schutzreling**

Gefrierteil

- Nutzinhalt Gefrierfach: **** **26 l**

Technische Daten

- Energieeffizienzklasse **A+++** (auf einer Skala von **D bis A+++**)
- Spannung/Frequenz: **220-240V/50Hz ~**
- Energieverbrauch / Jahr: **139 kWh/a**
- Klimaklassen: **SN - T**
- Gefriervermögen: **2 kg/24h**
- Störlagerzeit: **12h**
- Geräuschemission: **38 dB(A) re 1Pw**
- 1 elektronisch gesteuerter **Inverter Kompressor** mit variabler Geschwindigkeit

Werte nach Verordnung (EU) 1060/2010

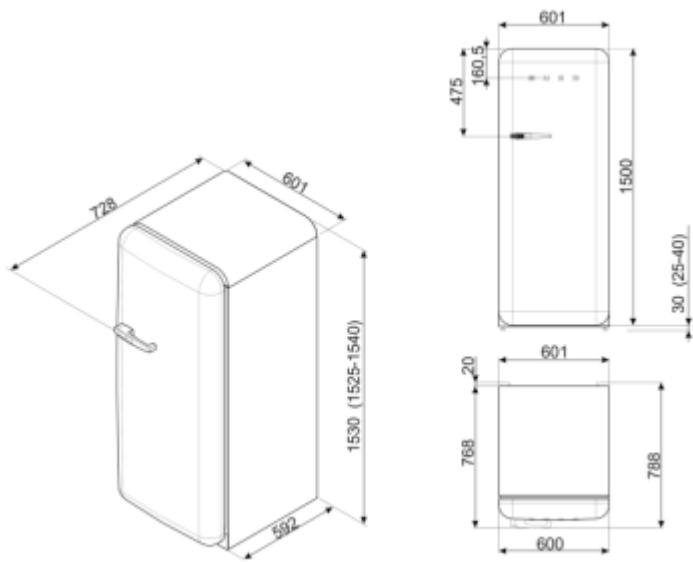

EAN13 : 8017709271459

Voraussichtliche Verfügbarkeit: **10/2019**
(limitiertes Sondermodell)

Erstellt am : 11.09.2018

FAB28RDRB3 Neuheit

50` s RETRO STYLE – STAND – KÜHLSCHRANK, 60CM,
4**** GEFRIERFACH, RUBY RED, RECHTSANSCHLAG,
LIFE PLUS 0 °C - ZONE, ELEKTRONISCHE REGELUNG,
Multi Flow – UMLUFTKÜHLUNG,
ENERGIE-EFFIZIENZKLASSE **A+++**



Foto prov.

Ästhetik / Bedienung

- 1 Tür, Türanschlag rechts
- 50` s Retro-Style Gerätetür, bombiert
- 50` s Retro-Style Innenausstattung
- Gerätegehäuse / Tür in Ruby Red
- Türgriff / SMEG – Logo im Edelstahl-Design

Kühlteil

- Nutzinhalt Frischhaltefach: **223 l**
- Nutzinhalt **0°C – Zone** : **21 l**
- Nutzinhalt gesamt : **244 l**
- **Elektronische Temperaturregelung**
- Abtauautomatik
- **Multi Flow - Umluftkühlung**
- **1 Life Plus °C - Zone (nahe 0°C)**, Schublade mit transparentem Sichtfenster, rollengeführt
- **2 Flächenbündige LED - Innenlichtleisten**
- 1 Obst/Gemüse-Schublade mit transparentem Sichtfenster rollengeführt, **regelbare Luftfeuchte**
- 4 Abstellflächen aus Sicherheitsglas, davon 3 variabel höhenverstellbar
- Optischer/akustischer **Türalarm**

Innentür – Ausstattung

- 1 Türablage für Butter/Käse mit transparenter Klappabdeckung
- 2 Türablagen variabel einteilbar mit **Metall - Schutzreling**
- 1 Flaschenbord mit **Metall – Schutzreling**

Gefrierteil

- Nutzinhalt Gefrierfach: **** **26 l**

Technische Daten

- Energieeffizienzklasse **A+++** (auf einer Skala von **D bis A+++**)
- Spannung/Frequenz: **220-240V/50Hz ~**
- Energieverbrauch / Jahr: **139 kWh/a**
- Klimaklassen: **SN - T**
- Gefriervermögen: **2 kg/24h**
- Störlagerzeit: **12h**
- Geräuschemission: **38 dB(A) re 1Pw**
- 1 elektronisch gesteuerter **Inverter Kompressor** mit variabler Geschwindigkeit

Werte nach Verordnung (EU) 1060/2010

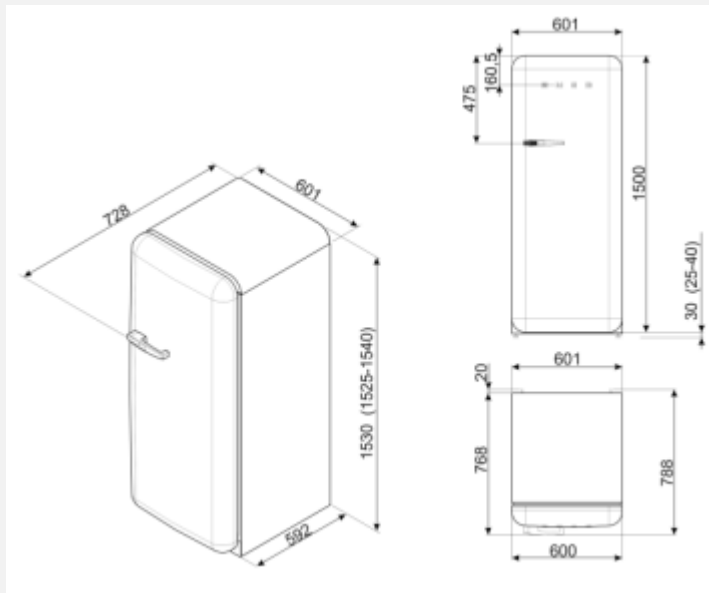

EAN13 :

Voraussichtliche Verfügbarkeit: **11/2018**

Erstellt am : **05.09.2018**

FAB28RDTP3 Neuheit

50` s RETRO STYLE – STAND – KÜHLSCHRANK, 60CM,
4**** GEFRIERFACH, TAUPE, RECHTSANSCHLAG,
LIFE PLUS 0 °C - ZONE, ELEKTRONISCHE REGELUNG,
Multi Flow – UMLUFTKÜHLUNG,
ENERGIE-EFFIZIENZKLASSE **A+++**



Foto prov.

Ästhetik / Bedienung

- 1 Tür, Türanschlag rechts
- 50` s Retro-Style Gerätetür, bombiert
- 50` s Retro-Style Innenausstattung
- Gerätegehäuse / Tür in Taupe
- Türgriff / SMEG – Logo im Edelstahl-Design

Kühlteil

- Nutzinhalt Frischhaltefach: 223 l
- Nutzinhalt **0°C – Zone** : 21 l
- Nutzinhalt gesamt : 244 l
- **Elektronische Temperaturregelung**
- Abtauautomatik
- **Multi Flow - Umluftkühlung**
- **1 Life Plus °C - Zone (nahe 0°C)**, Schublade mit transparentem Sichtfenster, rollengeführt
- **2 Flächenbündige LED - Innenlichtleisten**
- 1 Obst/Gemüse-Schublade mit transparentem Sichtfenster rollengeführt, **regelbare Luftfeuchte**
- 4 Abstellflächen aus Sicherheitsglas, davon 3 variabel höhenverstellbar
- Optischer/akustischer **Türalarm**

Innentür – Ausstattung

- 1 Türablage für Butter/Käse mit transparenter Klappabdeckung
- 2 Türablagen variabel einteilbar mit **Metall - Schutzreling**
- 1 Flaschenbord mit **Metall – Schutzreling**

Gefrierteil

- Nutzinhalt Gefrierfach: **** 26 l

Technische Daten

- Energieeffizienzklasse **A+++** (auf einer Skala von **D bis A+++**)
- Spannung/Frequenz: 220-240V/50Hz ~
- Energieverbrauch / Jahr: 139 kWh/a
- Klimaklassen: **SN - T**
- Gefriervermögen: 2 kg/24h
- Störlagerzeit: 12h
- Geräuschemission: 38 dB(A) re 1Pw
- 1 elektronisch gesteuerter **Inverter Kompressor** mit variabler Geschwindigkeit

Werte nach Verordnung (EU) 1060/2010

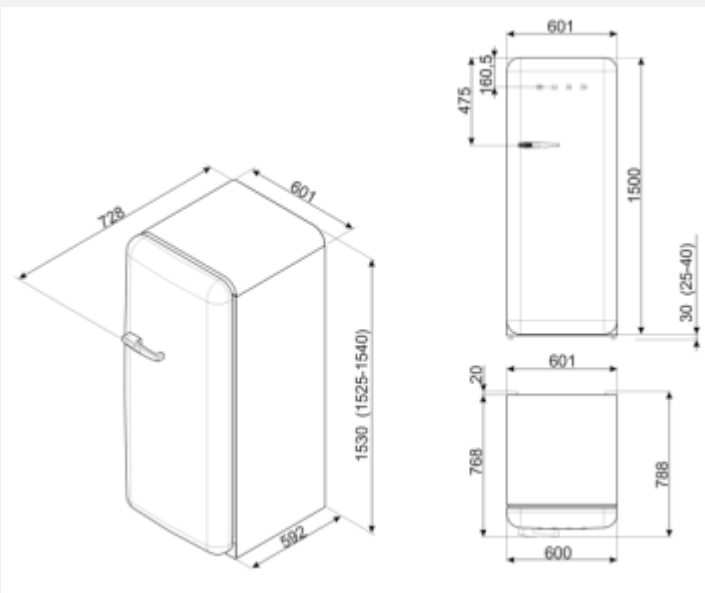

EAN13 :

Voraussichtliche Verfügbarkeit: **11/2018**

Erstellt am : **05.09.2018**

FAB28RDUJ3 Neuheit

50` s RETRO STYLE – STAND – KÜHLSCHRANK, 60CM, 4**** GEFRIERFACH, UNION JACK, RECHTSANSCHLAG, **LIFE PLUS 0 °C - ZONE, ELEKTRONISCHE REGELUNG, Multi Flow – UMLUFTKÜHLUNG**, ENERGIE-EFFIZIENZKLASSE **A+++**



Ästhetik / Bedienung

- 1 Tür, Türanschlag rechts
- 50` s Retro-Style Gerätetür, bombiert
- 50` s Retro-Style Innenausstattung
- Gerätegehäuse / Tür in Union Jack
- Türgriff / SMEG – Logo im Edelstahl-Design

Kühlteil

- Nutzinhalt Frischhaltefach: **223 l**
- Nutzinhalt **0°C – Zone** : **21 l**
- Nutzinhalt gesamt : **244 l**
- **Elektronische Temperaturregelung**
- Abtauautomatik
- **Multi Flow - Umluftkühlung**
- **1 Life Plus °C - Zone (nahe 0°C)**, Schublade mit transparentem Sichtfenster, rollengeführt
- **2 Flächenbündige LED - Innenlichtleisten**
- 1 Obst/Gemüse-Schublade mit transparentem Sichtfenster rollengeführt, **regelbare Luftfeuchte**
- 4 Abstellflächen aus Sicherheitsglas, davon 3 variabel höhenverstellbar
- Optischer/akustischer **Türalarm**

Innentür – Ausstattung

- 1 Türablage für Butter/Käse mit transparenter Klappabdeckung
- 2 Türablagen variabel einteilbar mit **Metall - Schutzreling**
- 1 Flaschenbord mit **Metall – Schutzreling**

Gefrierteil

- Nutzinhalt Gefrierfach: **** **26 l**

Technische Daten

- Energieeffizienzklasse **A+++** (auf einer Skala von **D bis A+++**)
- Spannung/Frequenz: **220-240V/50Hz ~**
- Energieverbrauch / Jahr: **139 kWh/a**
- Klimaklassen: **SN - T**
- Gefriervermögen: **2 kg/24h**
- Störlagerzeit: **12h**
- Geräuschemission: **38 dB(A) re 1Pw**
- 1 elektronisch gesteuerter **Inverter Kompressor** mit variabler Geschwindigkeit

Werte nach Verordnung (EU) 1060/2010

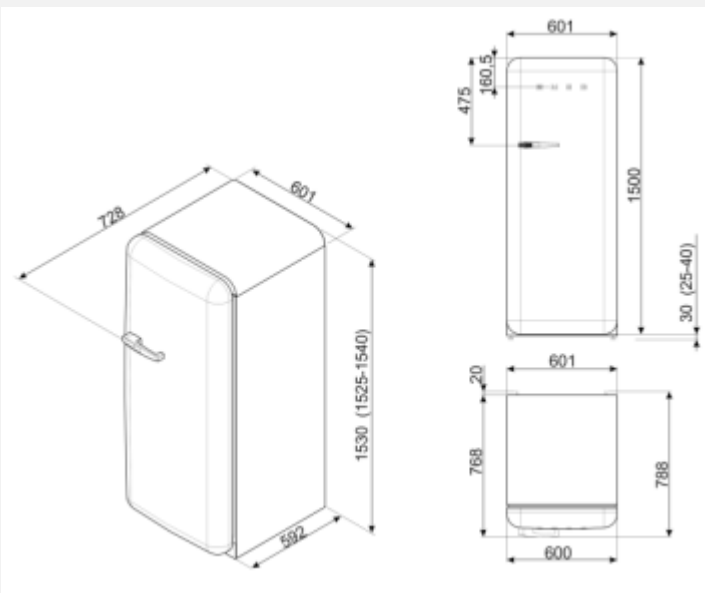

EAN13 : 8017709260798

Voraussichtliche Verfügbarkeit: 09/2018

Ersetzt Modell : FAB28RUJ1

Erstellt am : 05.09.2018

FAB28RLI3 Neuheit

50` s RETRO STYLE – STAND – KÜHLSCHRANK, 60CM,
4**** GEFRIERFACH, LIMETTENGRÜN, RECHTSANSCHLAG,
LIFE PLUS 0 °C - ZONE, ELEKTRONISCHE REGELUNG,
Multi Flow – UMLUFTKÜHLUNG,
ENERGIE-EFFIZIENZKLASSE **A+++**



Ästhetik / Bedienung

- 1 Tür, Türanschlag rechts
- 50` s Retro-Style Gerätetür, bombiert
- 50` s Retro-Style Innenausstattung
- Gerätegehäuse / Tür in Limettengrün
- Türgriff / SMEG – Logo im Edelstahl-Design

Kühlteil

- Nutzinhalt Frischhaltefach: **223 l**
- Nutzinhalt **0°C – Zone** : **21 l**
- Nutzinhalt gesamt : **244 l**
- **Elektronische Temperaturregelung**
- Abtauautomatik
- **Multi Flow - Umluftkühlung**
- **1 Life Plus °C - Zone (nahe 0°C)**, Schublade mit transparentem Sichtfenster, rollengeführt
- **2 Flächenbündige LED - Innenlichtleisten**
- 1 Obst/Gemüse-Schublade mit transparentem Sichtfenster rollengeführt, **regelbare Luftfeuchte**
- 4 Abstellflächen aus Sicherheitsglas, davon **3 variabel höhenverstellbar**
- Optischer/akustischer **Türalarm**

Innentür – Ausstattung

- 1 Türablage für Butter/Käse mit transparenter Klappabdeckung
- 2 Türablagen variabel einteilbar mit **Metal - Schutzreling**
- 1 Flaschenbord mit **Metal – Schutzreling**

Gefrierteil

- Nutzinhalt Gefrierfach: **** **26 l**

Technische Daten

- Energieeffizienzklasse **A+++** (auf einer Skala von **D bis A+++**)
- Spannung/Frequenz: **220-240V/50Hz ~**
- Energieverbrauch / Jahr: **139 kWh/a**
- Klimaklassen: **SN - T**
- Gefriervermögen: **2 kg/24h**
- Störlagerzeit: **12h**
- Geräuschemission: **38 dB(A) re 1Pw**
- 1 elektronisch gesteuerter **Inverter Kompressor** mit variabler Geschwindigkeit

Werte nach Verordnung (EU) 1060/2010

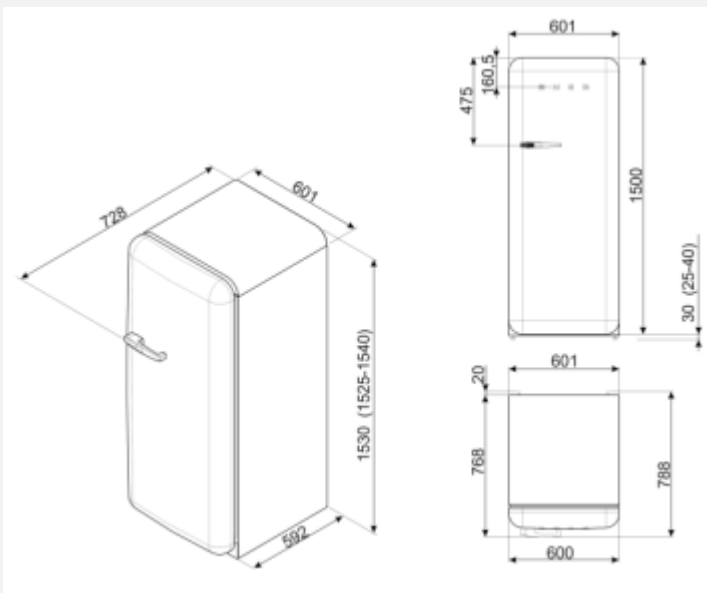

EAN13 : 8017709260811

Voraussichtliche Verfügbarkeit: 09/2018

Ersetzt Modell : FAB28RVE1

Erstellt am : 05.09.2018

FAB28ROR3 Neuheit

50` s RETRO STYLE – STAND – KÜHLSCHRANK, 60CM,
4**** GEFRIERFACH, ORANGE, RECHTSANSCHLAG,
LIFE PLUS 0 °C - ZONE, ELEKTRONISCHE REGELUNG,
Multi Flow – UMLUFTKÜHLUNG,
ENERGIE-EFFIZIENZKLASSE **A+++**



Ästhetik / Bedienung

- 1 Tür, Türanschlag rechts
- 50` s Retro-Style Gerätetür, bombiert
- 50` s Retro-Style Innenausstattung
- Gerätegehäuse / Tür in Orange
- Türgriff / SMEG – Logo im Edelstahl-Design

Kühlteil

- Nutzinhalt Frischhaltefach: **223 l**
- Nutzinhalt **0°C – Zone** : **21 l**
- Nutzinhalt gesamt : **244 l**
- **Elektronische Temperaturregelung**
- Abtauautomatik
- **Multi Flow - Umluftkühlung**
- **1 Life Plus °C - Zone (nahe 0°C)**, Schublade mit transparentem Sichtfenster, rollengeführt
- **2 Flächenbündige LED - Innenlichtleisten**
- 1 Obst/Gemüse-Schublade mit transparentem Sichtfenster rollengeführt, **regelbare Luftfeuchte**
- 4 Abstellflächen aus Sicherheitsglas, davon 3 variabel höhenverstellbar
- Optischer/akustischer **Türalarm**

Innentür – Ausstattung

- 1 Türablage für Butter/Käse mit transparenter Klappabdeckung
- 2 Türablagen variabel einteilbar mit **Metall - Schutzreling**
- 1 Flaschenbord mit **Metall – Schutzreling**

Gefrierteil

- Nutzinhalt Gefrierfach: **** **26 l**

Technische Daten

- Energieeffizienzklasse **A+++** (auf einer Skala von **D bis A+++**)
- Spannung/Frequenz: **220-240V/50Hz ~**
- Energieverbrauch / Jahr: **139 kWh/a**
- Klimaklassen: **SN - T**
- Gefriervermögen: **2 kg/24h**
- Störlagerzeit: **12h**
- Geräuschemission: **38 dB(A) re 1Pw**
- 1 elektronisch gesteuerter **Inverter Kompressor** mit variabler Geschwindigkeit

Werte nach Verordnung (EU) 1060/2010

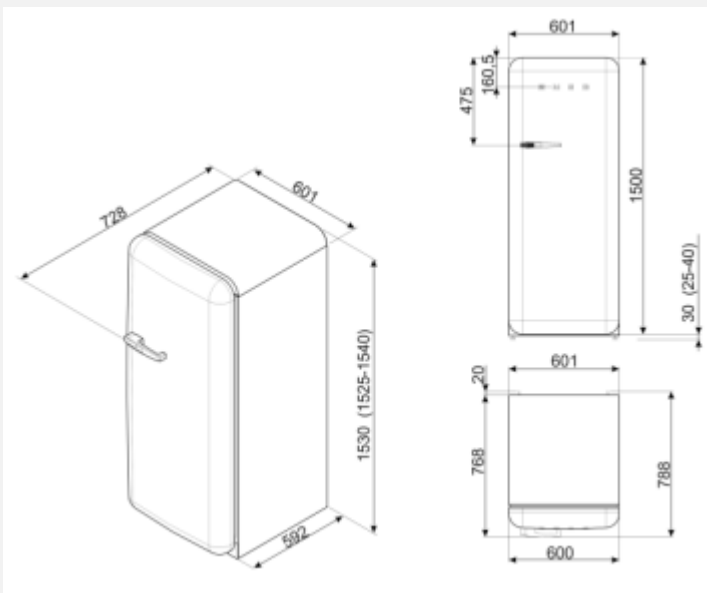

EAN13 : 8017709259310

Voraussichtliche Verfügbarkeit: 09/2018

Ersetzt Modell : FAB28RO1

Erstellt am : 05.09.2018

FAB28RPB3 Neuheit

50` s RETRO STYLE – STAND – KÜHLSCHRANK, 60CM,
4**** GEFRIERFACH, PASTELLBLAU, RECHTSANSCHLAG,
LIFE PLUS 0 °C - ZONE, ELEKTRONISCHE REGELUNG,
Multi Flow – UMLUFTKÜHLUNG,
ENERGIE-EFFIZIENZKLASSE **A+++**



Ästhetik / Bedienung

- 1 Tür, Türanschlag rechts
- 50` s Retro-Style Gerätetür, bombiert
- 50` s Retro-Style Innenausstattung
- Gerätegehäuse / Tür in Pastellblau
- Türgriff / SMEG – Logo im Edelstahl-Design

Kühlteil

- Nutzinhalt Frischhaltefach: **223 l**
- Nutzinhalt **0°C – Zone** : **21 l**
- Nutzinhalt gesamt : **244 l**
- **Elektronische Temperaturregelung**
- Abtauautomatik
- **Multi Flow - Umluftkühlung**
- **1 Life Plus °C - Zone (nahe 0°C)**, Schublade mit transparentem Sichtfenster, rollengeführt
- **2 Flächenbündige LED - Innenlichtleisten**
- 1 Obst/Gemüse-Schublade mit transparentem Sichtfenster rollengeführt, **regelbare Luftfeuchte**
- 4 Abstellflächen aus Sicherheitsglas, davon **3 variabel höhenverstellbar**
- Optischer/akustischer **Türalarm**

Innentür – Ausstattung

- 1 Türablage für Butter/Käse mit transparenter Klappabdeckung
- 2 Türablagen variabel einteilbar mit **Metal - Schutzreling**
- 1 Flaschenbord mit **Metal – Schutzreling**

Gefrierteil

- Nutzinhalt Gefrierfach: **** **26 l**

Technische Daten

- Energieeffizienzklasse **A+++** (auf einer Skala von **D bis A+++**)
- Spannung/Frequenz: **220-240V/50Hz ~**
- Energieverbrauch / Jahr: **139 kWh/a**
- Klimaklassen: **SN - T**
- Gefriervermögen: **2 kg/24h**
- Störlagerzeit: **12h**
- Geräuschemission: **38 dB(A) re 1Pw**
- 1 elektronisch gesteuerter **Inverter Kompressor** mit variabler Geschwindigkeit

Werte nach Verordnung (EU) 1060/2010

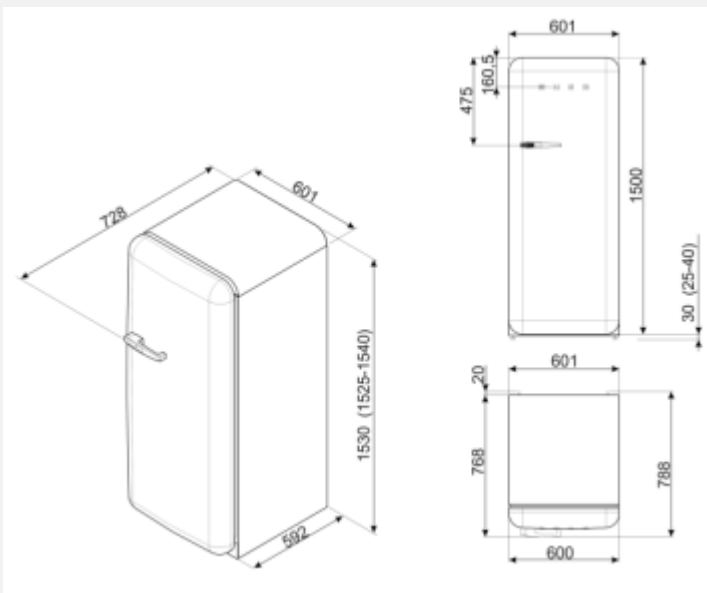

EAN13 : 8017709259181

Voraussichtliche Verfügbarkeit: 09/2018

Ersetzt Modell : FAB28RAZ1

Erstellt am : 05.09.2018

FAB28RPG3 Neuheit

50` s RETRO STYLE – STAND – KÜHLSCHRANK, 60CM,
4**** GEFRIERFACH, PASTELLGRÜN, RECHTSANSCHLAG,
LIFE PLUS 0 °C - ZONE, ELEKTRONISCHE REGELUNG,
Multi Flow – UMLUFTKÜHLUNG,
ENERGIE-EFFIZIENZKLASSE **A+++**



Ästhetik / Bedienung

- 1 Tür, Türanschlag rechts
- 50` s Retro-Style Gerätetür, bombiert
- 50` s Retro-Style Innenausstattung
- Gerätegehäuse / Tür in Pastellgrün
- Türgriff / SMEG – Logo im Edelstahl-Design

Kühlteil

- Nutzinhalt Frischhaltefach: **223 l**
- Nutzinhalt **0°C – Zone** : **21 l**
- Nutzinhalt gesamt : **244 l**
- **Elektronische Temperaturregelung**
- Abtauautomatik
- **Multi Flow - Umluftkühlung**
- **1 Life Plus °C - Zone (nahe 0°C)**, Schublade mit transparentem Sichtfenster, rollengeführt
- **2 Flächenbündige LED - Innenlichtleisten**
- 1 Obst/Gemüse-Schublade mit transparentem Sichtfenster rollengeführt, **regelbare Luftfeuchte**
- 4 Abstellflächen aus Sicherheitsglas, davon 3 variabel höhenverstellbar
- Optischer/akustischer **Türalarm**

Innentür – Ausstattung

- 1 Türablage für Butter/Käse mit transparenter Klappabdeckung
- 2 Türablagen variabel einteilbar mit **Metal - Schutzreling**
- 1 Flaschenbord mit **Metal – Schutzreling**

Gefrierteil

- Nutzinhalt Gefrierfach: **** **26 l**

Technische Daten

- Energieeffizienzklasse **A+++** (auf einer Skala von **D bis A+++**)
- Spannung/Frequenz: **220-240V/50Hz ~**
- Energieverbrauch / Jahr: **139 kWh/a**
- Klimaklassen: **SN - T**
- Gefriervermögen: **2 kg/24h**
- Störlagerzeit: **12h**
- Geräuschemission: **38 dB(A) re 1Pw**
- 1 elektronisch gesteuerter **Inverter Kompressor** mit variabler Geschwindigkeit

Werte nach Verordnung (EU) 1060/2010

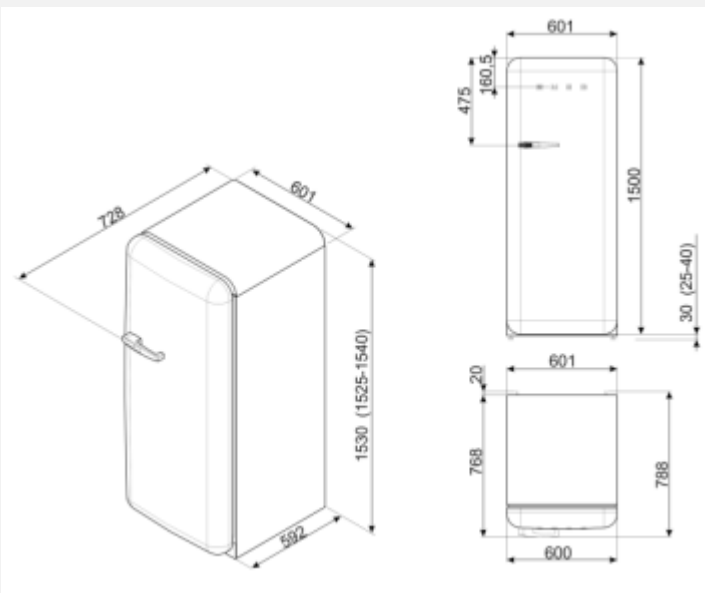

EAN13 : 8017709259204

Voraussichtliche Verfügbarkeit: 09/2018

Ersetzt Modell : FAB28RV1

Erstellt am : 05.09.2018

FAB28RPK3 Neuheit

50`s RETRO STYLE – STAND – KÜHLSCHRANK, 60CM,
4**** GEFRIERFACH, CADILLAC PINK, RECHTSANSCHLAG,
LIFE PLUS 0 °C - ZONE, ELEKTRONISCHE REGELUNG,
Multi Flow – UMLUFTKÜHLUNG,
ENERGIE-EFFIZIENZKLASSE **A+++**



Ästhetik / Bedienung

- 1 Tür, Türanschlag rechts
- 50` s Retro-Style Gerätetür, bombiert
- 50` s Retro-Style Innenausstattung
- Gerätegehäuse / Tür in Cadillac Pink
- Türgriff / SMEG – Logo im Edelstahl-Design

Kühlteil

- Nutzinhalt Frischhaltefach: **223 l**
- Nutzinhalt **0°C – Zone** : **21 l**
- Nutzinhalt gesamt : **244 l**
- **Elektronische Temperaturregelung**
- Abtauautomatik
- **Multi Flow - Umluftkühlung**
- **1 Life Plus °C - Zone (nahe °C)**, Schublade mit transparentem Sichtfenster, rollengeführt
- **2 Flächenbündige LED - Innenlichtleisten**
- 1 Obst/Gemüse-Schublade mit transparentem Sichtfenster rollengeführt, **regelbare Luftfeuchte**
- 4 Abstellflächen aus Sicherheitsglas, davon 3 variabel höhenverstellbar
- Optischer/akustischer **Türalarm**

Innentür – Ausstattung

- 1 Türablage für Butter/Käse mit transparenter Klappabdeckung
- 2 Türablagen variabel einteilbar mit **Metal - Schutzreling**
- 1 Flaschenbord mit **Metal – Schutzreling**

Gefrierteil

- Nutzinhalt Gefrierfach: **** **26 l**

Technische Daten

- Energieeffizienzklasse **A+++** (auf einer Skala von **D bis A+++**)
- Spannung/Frequenz: **220-240V/50Hz ~**
- Energieverbrauch / Jahr: **139 kWh/a**
- Klimaklassen: **SN - T**
- Gefriervermögen: **2 kg/24h**
- Störlagerzeit: **12h**
- Geräuschemission: **38 dB(A) re 1Pw**
- 1 elektronisch gesteuerter **Inverter Kompressor** mit variabler Geschwindigkeit

Werte nach Verordnung (EU) 1060/2010

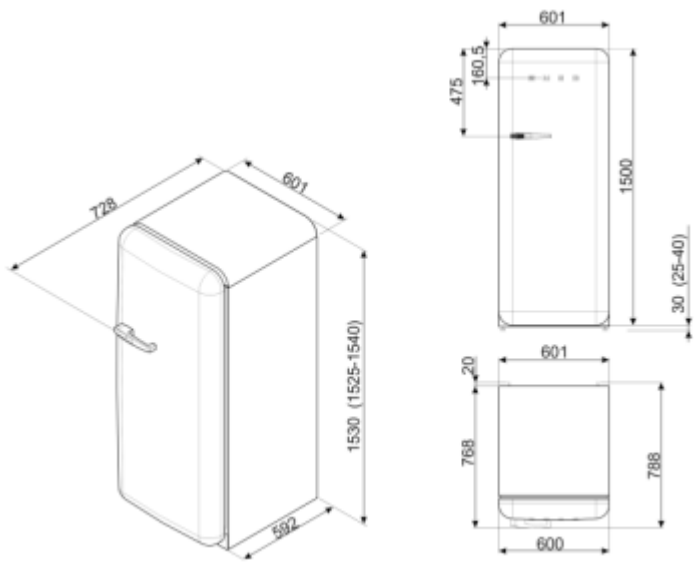

EAN13 : 8017709259228

Voraussichtliche Verfügbarkeit: 09/2018

Ersetzt Modell : FAB28RRO1

Erstellt am : 05.09.2018

FAB28RBL3 Neuheit

50` s RETRO STYLE – STAND – KÜHLSCHRANK, 60CM, 4**** GEFRIERFACH, SCHWARZ, RECHTSANSCHLAG, **LIFE PLUS 0 °C - ZONE**, **ELEKTRONISCHE REGELUNG**, **Multi Flow – UMLUFTKÜHLUNG**, ENERGIE-EFFIZIENZKLASSE **A+++**



Ästhetik / Bedienung

- 1 Tür, Türanschlag rechts
- 50` s Retro-Style Gerätetür, bombiert
- 50` s Retro-Style Innenausstattung
- Gerätegehäuse / Tür in Schwarz
- Türgriff / SMEG – Logo im Edelstahl-Design

Kühlteil

- Nutzinhalt Frischhaltefach: **223 l**
- Nutzinhalt **0°C – Zone** : **21 l**
- Nutzinhalt gesamt : **244 l**
- **Elektronische Temperaturregelung**
- Abtauautomatik
- **Multi Flow - Umluftkühlung**
- **1 Life Plus °C - Zone** (nahe 0°C), Schublade mit transparentem Sichtfenster, rollengeführt
- **2 Flächenbündige LED - Innenlichtleisten**
- 1 Obst/Gemüse-Schublade mit transparentem Sichtfenster rollengeführt, **regelbare Luftfeuchte**
- 4 Abstellflächen aus Sicherheitsglas, davon 3 variabel höhenverstellbar
- Optischer/akustischer **Türalarm**

Innentür – Ausstattung

- 1 Türablage für Butter/Käse mit transparenter Klappabdeckung
- 2 Türablagen variabel einteilbar mit **Metall - Schutzreling**
- 1 Flaschenbord mit **Metall – Schutzreling**

Gefrierteil

- Nutzinhalt Gefrierfach: **** **26 l**

Technische Daten

- Energieeffizienzklasse **A+++** (auf einer Skala von **D bis A+++**)
- Spannung/Frequenz: **220-240V/50Hz ~**
- Energieverbrauch / Jahr: **139 kWh/a**
- Klimaklassen: **SN - T**
- Gefriervermögen: **2 kg/24h**
- Störlagerzeit: **12h**
- Geräuschemission: **38 dB(A) re 1Pw**
- 1 elektronisch gesteuerter **Inverter Kompressor** mit variabler Geschwindigkeit

Werte nach Verordnung (EU) 1060/2010

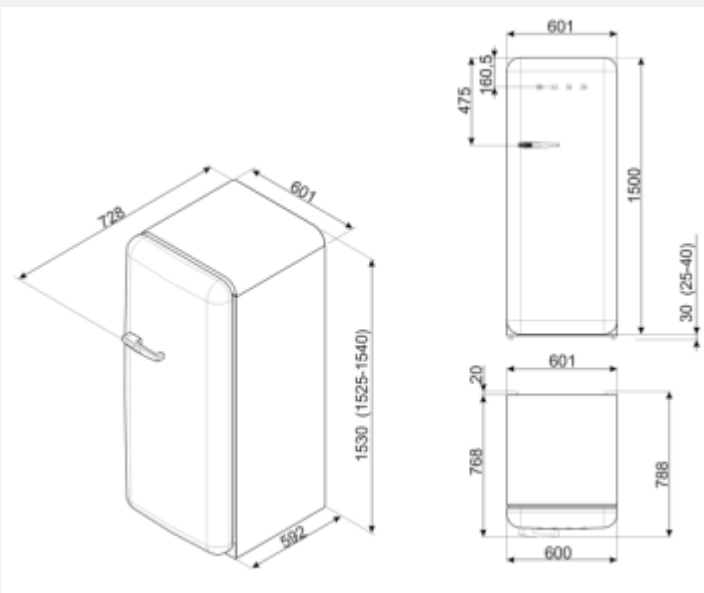

EAN13 : 8017709259150

Voraussichtliche Verfügbarkeit: 09/2018

Ersetzt Modell : FAB28RNE1

Erstellt am : 05.09.2018

FAB28RRD3 Neuheit

50` s RETRO STYLE – STAND – KÜHLSCHRANK, 60CM,
4**** GEFRIERFACH, ROT, RECHTSANSCHLAG,
LIFE PLUS 0 °C - ZONE, ELEKTRONISCHE REGELUNG,
Multi Flow – UMLUFTKÜHLUNG,
ENERGIE-EFFIZIENZKLASSE **A+++**



Ästhetik / Bedienung

- 1 Tür, Türanschlag rechts
- 50` s Retro-Style Gerätetür, bombiert
- 50` s Retro-Style Innenausstattung
- Gerätegehäuse / Tür in Rot
- Türgriff / SMEG – Logo im Edelstahl-Design

Kühlteil

- Nutzinhalt Frischhaltefach: **223 l**
- Nutzinhalt **0°C – Zone** : **21 l**
- Nutzinhalt gesamt : **244 l**
- **Elektronische Temperaturregelung**
- Abtauautomatik
- **Multi Flow - Umluftkühlung**
- **1 Life Plus °C - Zone (nahe 0°C)**, Schublade mit transparentem Sichtfenster, rollengeführt
- **2 Flächenbündige LED - Innenlichtleisten**
- 1 Obst/Gemüse-Schublade mit transparentem Sichtfenster rollengeführt, **regelbare Luftfeuchte**
- 4 Abstellflächen aus Sicherheitsglas, davon **3 variabel höhenverstellbar**
- Optischer/akustischer **Türalarm**

Innentür – Ausstattung

- 1 Türablage für Butter/Käse mit transparenter Klappabdeckung
- 2 Türablagen variabel einteilbar mit **Metal - Schutzreling**
- 1 Flaschenbord mit **Metal – Schutzreling**

Gefrierteil

- Nutzinhalt Gefrierfach: **** **26 l**

Technische Daten

- Energieeffizienzklasse **A+++** (auf einer Skala von **D bis A+++**)
- Spannung/Frequenz: **220-240V/50Hz ~**
- Energieverbrauch / Jahr: **139 kWh/a**
- Klimaklassen: **SN - T**
- Gefriervermögen: **2 kg/24h**
- Störlagerzeit: **12h**
- 1 elektronisch gesteuerter **Inverter Kompressor** mit variabler Geschwindigkeit

Werte nach Verordnung (EU) 1060/2010

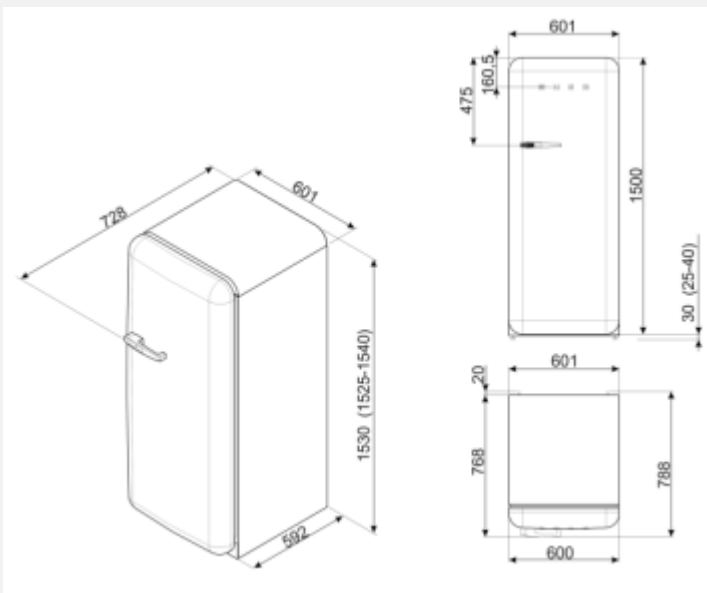

EAN13 : 8017709259167

Voraussichtliche Verfügbarkeit: 09/2018

Ersetzt Modell : FAB28RR1

Erstellt am : 05.09.2018

FAB28RSV3 Neuheit

50` s RETRO STYLE – STAND – KÜHLSCHRANK, 60CM,
4**** GEFRIERFACH, POLARSILBER METALLIC,
RECHTSANSCHLAG, LIFE PLUS 0 °C - ZONE, ELEKTRONISCHE
REGELUNG, *Multi Flow* – UMLUFTKÜHLUNG,
ENERGIE-EFFIZIENZKLASSE **A+++**



Ästhetik / Bedienung

- 1 Tür, Türanschlag rechts
- 50` s Retro-Style Gerätetür, bombiert
- 50` s Retro-Style Innenausstattung
- Gerätegehäuse / Tür in Polarsilber Metallic
- Türgriff / SMEG – Logo im Edelstahl-Design

Kühlteil

- Nutzinhalt Frischhaltefach: **223 l**
- Nutzinhalt **0°C – Zone** : 21 l
- Nutzinhalt gesamt : 244 l
- **Elektronische Temperaturregelung**
- Abtauautomatik
- **Multi Flow - Umluftkühlung**
- **1 Life Plus °C - Zone (nahe 0°C)**, Schublade mit transparentem Sichtfenster, rollengeführt
- **2 Flächenbündige LED - Innenlichtleisten**
- 1 Obst/Gemüse-Schublade mit transparentem Sichtfenster rollengeführt, **regelbare Luftfeuchte**
- 4 Abstellflächen aus Sicherheitsglas, davon 3 variabel höhenverstellbar
- Optischer/akustischer **Türalarm**

Innentür – Ausstattung

- 1 Türablage für Butter/Käse mit transparenter Klappabdeckung
- 2 Türablagen variabel einteilbar mit **Metal - Schutzreling**
- 1 Flaschenbord mit **Metal – Schutzreling**

Gefrierteil

- Nutzinhalt Gefrierfach: **** **26 l**

Technische Daten

- Energieeffizienzklasse **A+++** (auf einer Skala von **D bis A+++**)
- Spannung/Frequenz: **220-240V/50Hz ~**
- Energieverbrauch / Jahr: **139 kWh/a**
- Klimaklassen: **SN - T**
- Gefriervermögen: **2 kg/24h**
- Störlagerzeit: **12h**
- Geräuschemission: **38 dB(A) re 1Pw**
- 1 elektronisch gesteuerter **Inverter Kompressor** mit variabler Geschwindigkeit

Werte nach Verordnung (EU) 1060/2010

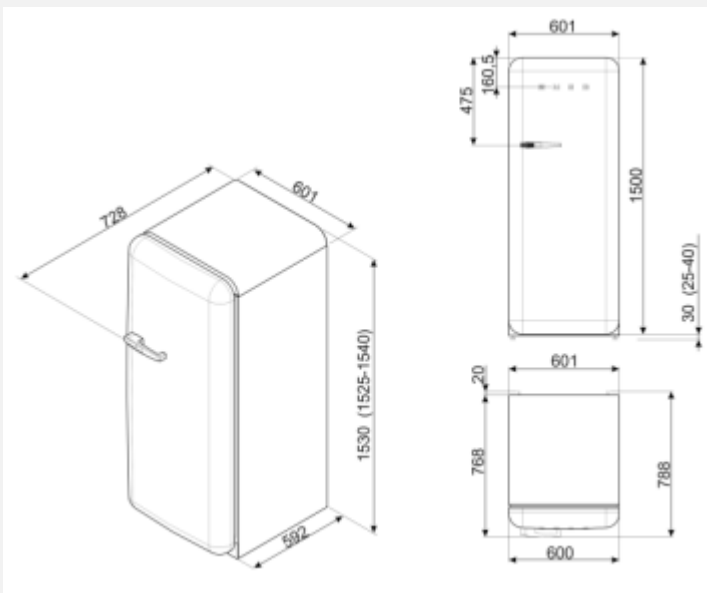

EAN13 : 8017709259273

Voraussichtliche Verfügbarkeit: 09/2018

Ersetzt Modell : FAB28RX1

Erstellt am : 05.09.2018

FAB28RWH3 Neuheit

50` s RETRO STYLE – STAND – KÜHLSCHRANK, 60CM,
4**** GEFRIERFACH, WEISS, RECHTSANSCHLAG,
LIFE PLUS 0 °C - ZONE, ELEKTRONISCHE REGELUNG,
Multi Flow – UMLUFTKÜHLUNG,
ENERGIE-EFFIZIENZKLASSE **A+++**



Ästhetik / Bedienung

- 1 Tür, Türanschlag rechts
- 50` s Retro-Style Gerätetür, bombiert
- 50` s Retro-Style Innenausstattung
- Gerätegehäuse / Tür in Weiß
- Türgriff / SMEG – Logo im Edelstahl-Design

Kühlteil

- Nutzinhalt Frischhaltefach: **223 l**
- Nutzinhalt **0°C – Zone** : **21 l**
- Nutzinhalt gesamt : **244 l**
- **Elektronische Temperaturregelung**
- Abtauautomatik
- **Multi Flow - Umluftkühlung**
- **1 Life Plus °C - Zone (nahe 0°C)**, Schublade mit transparentem Sichtfenster, rollengeführt
- **2 Flächenbündige LED - Innenlichtleisten**
- 1 Obst/Gemüse-Schublade mit transparentem Sichtfenster rollengeführt, **regelbare Luftfeuchte**
- 4 Abstellflächen aus Sicherheitsglas, davon **3** variabel höhenverstellbar
- Optischer/akustischer **Türalarm**

Innentür – Ausstattung

- 1 Türablage für Butter/Käse mit transparenter Klappabdeckung
- 2 Türablagen variabel einteilbar mit **Metall - Schutzreling**
- 1 Flaschenbord mit **Metall – Schutzreling**

Gefriereteil

- Nutzinhalt Gefrierfach: **** **26 l**

Technische Daten

- Energieeffizienzklasse **A+++** (auf einer Skala von **D bis A+++**)
- Spannung/Frequenz: **220-240V/50Hz ~**
- Energieverbrauch / Jahr: **139 kWh/a**
- Klimaklassen: **SN - T**
- Gefriervermögen: **2 kg/24h**
- Störlagerzeit: **12h**
- Geräuschemission: **38 dB(A) re 1Pw**
- 1 elektronisch gesteuerter **Inverter Kompressor** mit variabler Geschwindigkeit

Werte nach Verordnung (EU) 1060/2010

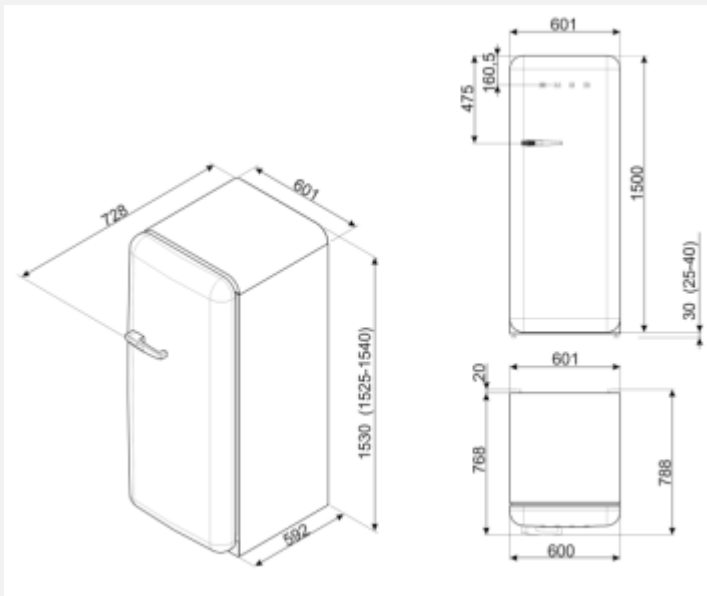

EAN13 : 8017709259174

Voraussichtliche Verfügbarkeit: 09/2018

Ersetzt Modell : FAB28RB1

Erstellt am : 05.09.2018

FAB28RYW3 Neuheit

50` s RETRO STYLE – STAND – KÜHLSCHRANK, 60CM,
4**** GEFRIERFACH, SONNENGELB, RECHTSANSCHLAG,
LIFE PLUS 0 °C - ZONE, ELEKTRONISCHE REGELUNG,
Multi Flow – UMLUFTKÜHLUNG,
ENERGIE-EFFIZIENZKLASSE **A+++**



Ästhetik / Bedienung

- 1 Tür, Türanschlag rechts
- 50` s Retro-Style Gerätetür, bombiert
- 50` s Retro-Style Innenausstattung
- Gerätegehäuse / Tür in Sonnegelb
- Türgriff / SMEG – Logo im Edelstahl-Design

Kühlteil

- Nutzinhalt Frischhaltefach: **223 l**
- Nutzinhalt **0°C – Zone** : **21 l**
- Nutzinhalt gesamt : **244 l**
- **Elektronische Temperaturregelung**
- Abtauautomatik
- **Multi Flow - Umluftkühlung**
- **1 Life Plus °C - Zone (nahe 0°C)**, Schublade mit transparentem Sichtfenster, rollengeführt
- **2 Flächenbündige LED - Innenlichtleisten**
- 1 Obst/Gemüse-Schublade mit transparentem Sichtfenster rollengeführt, **regelbare Luftfeuchte**
- 4 Abstellflächen aus Sicherheitsglas, davon 3 variabel höhenverstellbar
- Optischer/akustischer **Türalarm**

Innentür – Ausstattung

- 1 Türablage für Butter/Käse mit transparenter Klappabdeckung
- 2 Türablagen variabel einteilbar mit **Metall - Schutzreling**
- 1 Flaschenbord mit **Metall – Schutzreling**

Gefrierteil

- Nutzinhalt Gefrierfach: **** **26 l**

Technische Daten

- Energieeffizienzklasse **A+++** (auf einer Skala von **D bis A+++**)
- Spannung/Frequenz: **220-240V/50Hz ~**
- Energieverbrauch / Jahr: **139 kWh/a**
- Klimaklassen: **SN - T**
- Gefriervermögen: **2 kg/24h**
- Störlagerzeit: **12h**
- Geräuschemission: **38 dB(A) re 1Pw**
- 1 elektronisch gesteuerter **Inverter Kompressor** mit variabler Geschwindigkeit

Werte nach Verordnung (EU) 1060/2010

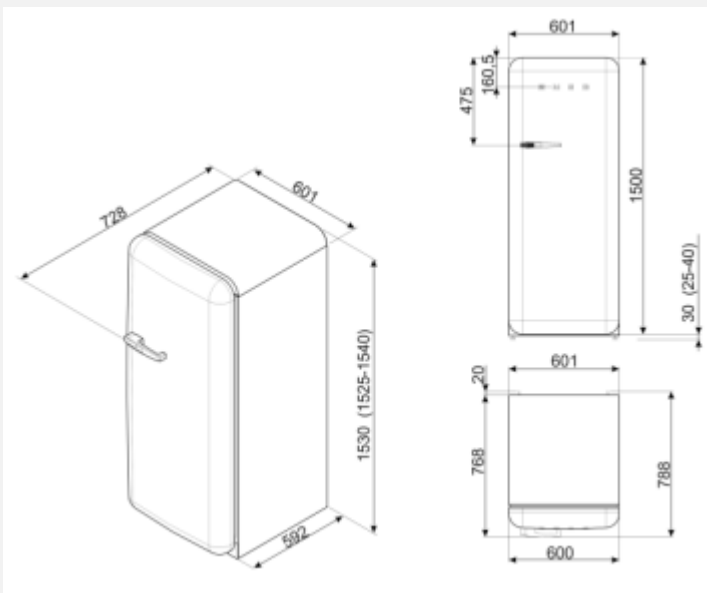

EAN13 : 8017709259242

Voraussichtliche Verfügbarkeit: 09/2018

Ersetzt Modell : FAB28RG1

Erstellt am : 05.09.2018